

附錄 A 品格行為量表之發展

壹、 題目編擬

研究者進行品格行為的文獻探討，最後乃根據教育部（2004）發展的「品德教育促進方案」中六大品格支柱：「值得信賴」、「尊重」、「責任」、「公平」、「關懷」、「公民性」六個向度，與指導教授葉玉珠討論據此向度編製量表的內容。關於預試因素與題目分佈的情形如表 A1 所示。

表 A1 品格行為預試量表之題目分佈

因素層面	題數	題號
值得信賴	6	1,7,13,19,25,31
尊重	5	2,8,14,20,26
責任	6	3,9,15,21,27,32
公平	5	4,10,16,22,28
關懷	5	5,11,17,23,29
公民性	6	6,12,18,24,30,33

貳、 量表預試

研究者以台北市育成高中、中崙高中及松山高中六個班級共 240 位學生為樣本，每校採高二及高三學生各一班。扣除答題不全及明顯反應心向等廢卷共 39 份，實得有效樣本數為 204 人（男生 84 人，女生 120 人），問卷可使用率為 85%。

參、 預試題目與計分方式

本量表為 Likert-type 四點量表，其選項分別以「1」至「4」代表「從未如此」、「很少如此」、「經常如此」、「總是如此」。計分方式根據受試者主觀的經驗，圈選能夠代表真實情況的數字。得分愈高，表示學生愈能表現正向的品格行為。

肆、預試題目分析與選題

本研究在編擬品格行為量表時即發現，某種品格行為表現的描述很難含括單一的品格核心價值。因此，最初進行探索性因素分析時，跑題狀況嚴重，不僅各因素結果難以用單一核心價值名稱命名，且根據品格行為編製的品格信念量表，兩者間結果產生不一致現象。於是，與指導教授討論後，決定先探索性因素分析進行題項的篩選與信度分析；再採驗證性因素分析，檢驗量表結構的適切性。

一、探索性因素分析

首先，進行探索性因素分析時，分別將六個分量表獨立進行分析與篩選題目。本研究將預試所得資料以電腦統計軟體「SPSS13.0 for Windows」對六個分量表進行分析，以下分別敘述之：

(一) 值得信賴分量表

在值得信賴分量表中，只有一個測量指標無須轉軸，因此採主軸因子(Principle axis factoring)法進行因素分析，抽出一個特徵值大於1的因素，其中第1、19、31題由於共同值皆 $<.2$ ，且負荷量 $<.35$ ，決定刪除之。留下題目的負荷量皆 $>.35$ ，解釋量為33.75%。因素矩陣如表A2所示：

表A2 值得信賴分量表的因素矩陣 (N=204)

題目	因素一	共同值
13.我說話誠實。	.84	.71
7.我對待朋友忠誠。	.42	.18
25.我做事能讓別人放心。	.35	.13
解釋量		33.75%

(二) 尊重分量表

在尊重分量表中，只有一個測量指標無須轉軸，因此採主軸法進行因素分析，抽出一個特徵值大於1的因素，其中第14及26題由於共同值皆 $<.2$ ，且負荷量

<.35，決定刪除之。留下題目的負荷量皆>.35，解釋量為 42.52%。因素矩陣如表 A3 所示：

表A3 尊重分量表的因素矩陣 (N=204)

題目	因素一	共同值
8.我能設身處地為別人著想。	.77	.60
20.我做事會考慮別人的感受。	.61	.37
2.別人說話時，我會仔細聆聽。	.55	.31
解釋量		42.52%

(三) 責任分量表

在責任分量表中，只有一個測量指標無須轉軸，因此採主軸法進行因素分析，抽出一個特徵值大於 1 的因素，其中第 21 及 27 題負荷量雖然>.35，但共同值過小均<.2，決定暫時刪除之。留下題目的負荷量皆>.35，解釋量為 26.65%。因素矩陣如表 A4 所示：

表A4 責任分量表的因素矩陣 (N=204)

題目	因素一	共同值
3.我準時繳交作業或回家功課。	.63	.40
32.我能妥善運用金錢（如零用錢或打工收入）。	.527	.28
15.我能妥善安排自己的時間及生活。	.47	.22
9.我會做到答應別人的事。	.42	.21
解釋量		26.65%

(四) 公平分量表

在公平分量表中，只有一個測量指標無須轉軸，因此採主軸法進行因素分析，抽出一個特徵值大於 1 的因素，其中第 4 及 22 題負荷量及共同值均過低，決定刪

除之。留下題目的負荷量皆 $>.35$ ，解釋量為 28.43%。因素矩陣如表 A5 所示：

表A5 公平分量表的因素矩陣 (N=204)

題目	因素一	共同值
28.我會讓別人也有機會做我想做的事。	.71	.51
16.我會對抗違反公平正義的人或事。	.44	.19
10.我遵守團體中的遊戲規則。	.40	.16
解釋量		28.43%

(五) 關懷分量表

在關懷分量表中，只有一個測量指標無須轉軸，因此採主軸法進行因素分析，抽出一個特徵值大於 1 的因素，其中第 11 及 17 題共同值 $<.2$ ，因素負荷量分別為 .28 及 .39，決定刪除之。留下題目的負荷量皆 $>.35$ ，解釋量為 39.62%。因素矩陣如表 A6 所示：

表A6 關懷分量表的因素矩陣 (N=204)

題目	因素一	共同值
23.我會主動關心家人或朋友。	.66	.43
29.我對他人不幸的遭遇感同身受。	.65	.43
5.我幫助需要幫助的人。	.58	.33
解釋量		39.62%

(六) 公民性分量表

在公民性分量表中，只有一個測量指標無須轉軸，因此採主軸法進行因素分析，抽出一個特徵值大於 1 的因素，雖然第 6 及 33 題因素負荷量分別為 .43 及 .39，但共同值 $<.2$ 過低，決定刪除之。留下題目的負荷量皆 $>.35$ ，解釋量為 38.57%。因素矩陣如表 A7 所示：

表A7 公民性分量表的因素矩陣 (N=204)

題目	因素一	共同值
12.我會參加學校的公共服務。	.70	.49
30.我會參與社區性的公共服務。	.62	.39
18.我會維持教室或校園環境的整潔。	.60	.36
24.我會維護住家周圍環境的整潔。	.55	.31
解釋量		38.57%

以此結果進行因素命名，將值得信賴分量表中的因素一（第 7、13、25 題）命名為「值得信賴」；將尊重分量表中的因素一（第 2、8、20 題）命名為「尊重」；將責任分量表中的因素一（第 3、9、15、32 題）命名為「負責」；將公平分量表中的因素一（第 10、16、28 題）命名為「公平」；關懷分量表中的因素一（第 5、23、29 題）命名為「關懷」；公民性分量表的因素一（第 12、24、18、30 題）命名為「公民性」。如表 A8 所示：

表 A8 品格行為量表各因素題目與命名

因素	題項
值得信賴	7.我對待朋友忠誠。
	13.我說話誠實。
	25.我做事能讓別人放心。
尊重	2.別人說話時，我會仔細聆聽。
	8.我能設身處地為別人著想。
	20.我做事會考慮別人的感受。
負責	3.我準時繳交作業或回家功課。
	9.我會做到答應別人的事。
	15.我能妥善安排自己的時間及生活。
公平	32.我能妥善運用金錢（如零用錢或打工收入）。
	10.我遵守團體中的遊戲規則。
	16.我會對抗違反公平正義的人或事。
關懷	28.我會讓別人也有機會做我想做的事。
	5.我幫助需要幫助的人。
	23.我會主動關心家人或朋友。
公民性	29.我對他人不幸的遭遇感同身受。
	12.我會參加學校的公共服務。
	18.我會維持教室或校園環境的整潔。
	24.我會維護住家周圍環境的整潔。
	30.我會參與社區性的公共服務。

二、信度分析

以預試樣本 ($N=204$) 資料進行信度分析，採用 Cronbach's α 係數檢驗係數與量表內容的內部一致性。得到總量表 α 係數為.86，值得信賴、尊重、責任、公平、關懷及公民性六個分量表之 α 係數分別為.51、.68、.58、.49、.66、.71，如表 A9 所示：

表 A9 品格行為量表之信度分析 ($N=204$)

量表	題數	α 值
值得信賴	3	.51
尊重	3	.68
責任	4	.58
公平	3	.49
關懷	3	.66
公民性	4	.71
全量表	20	.86

三、驗證性因素分析

本研究以預試資料進行探索性因素分析後，進而以結構方程模組來進行驗證性因素分析，期待能更加確定品格行量表之建構效度。分析結果如下， $\chi^2=325.75$ ， $p<.05$ ，GFI=.86、AGFI=.81，雖然顯示不適配；然而RMSEA=.088表示合理適配。同時考量三大類適配度指標（見表A10）進行判定，比較適配指標均在.90以上。精簡適配度指標CAIC值均小於飽和模式和獨立模式下的CAIC值；交叉驗證指標ECVI=2.16，與信賴區間有重疊，且小於獨立模式下的ECVI值。因此，判斷此模式具有可被接受的適配程度，驗證性因素分析之模式見圖B1。

然而與指導教授葉玉珠討論後，考量預試的有效樣本數僅204份，用於SEM分析略顯不足，加上本模式的六個因素必須與品格信念量表相互對照應證，為謹慎起見。最終決定採先不刪題，保留原先設計的33個題目發出正式問卷，待樣本數較大後進行分析，以驗證整體模式。

表 A10 品格行為量表之適配度指標

適配指標	分析結果	判斷規準與解釋
整體適配度指標		
χ^2	325.75	$p=.000<.05$ ，不適配
GFI	.86	<.90，不適配
AGFI	.81	<.90，不適配
RMSEA	.074	<.08，合理適配
比較適配度指標		
NFI	.87	<.90，不適配
NNFI	.91	>.90，適配
CFI	.93	>.90，適配
IFI	.93	>.90，適配
RFI	.84	<.90，不適配
精簡適配度指標		
Model CAIC	675.47	Model CAIC 指標均小於 Saturated CAIC 和 Independence CAIC
Saturated CAIC	1326.81	
Independence CAIC	2610.10	
交叉驗證指標		
ECVI	2.16	ECVI 與信賴區間有重疊，且小於獨立模式下的 ECVI
90 Percent Confidence Interval for ECVI	(1.92 ; 2.43)	
ECVI for Independence Model	12.43	



圖 A1 品格行為量表之驗證性因素分析模式 ($N=204$)

伍、正式施測

正式問卷以台北縣市高中之高二與高三學生為施測對象，採取非隨機叢集取樣的方式，並以班級為單位。共計發出 573 份問卷，扣除作答不完全與明顯心向之廢卷 36 份，實得樣本 537 人，進行後續的資料分析。

陸、品格行為量表的信、效度分析

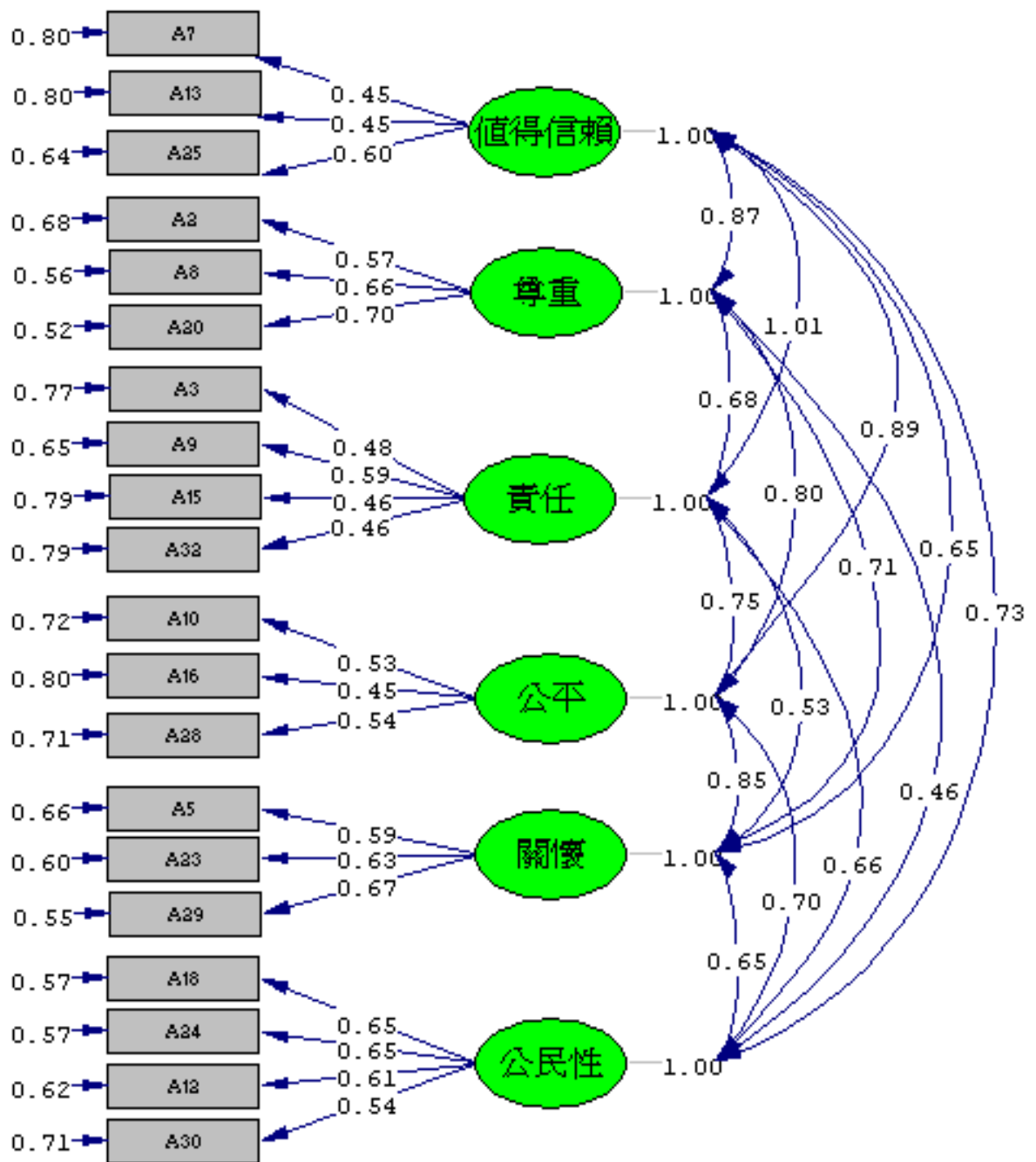
根據預試結果，品格行為量表包括「值得信賴」、「尊重」、「責任」、「公平」、「關懷」、「公民性」等分量表。因此在正式施測後，以正式樣本重新進行探索性及驗證性因素分析，以進行題項的篩選與信度分析，以驗證量表之適切性。

一、探索性因素分析

首先，進行探索性因素分析時，分別將六個分量表獨立進行分析與篩選題目。本研究將正式施測所得資料以電腦統計軟體「SPSS13.0 for Windows」對六個分量表進行分析，以下分別敘述之：

(一) 值得信賴分量表

在值得信賴分量表中，只有一個測量指標無須轉軸，因此採主軸因子(Principle axis factoring)法進行因素分析，抽出一個特徵值大於 1 的因素，其中第 1、25、31 題由於共同值皆 $< .2$ ，且負荷量 $< .42$ ，決定刪除之。留下題目的負荷量皆 $> .35$ ，解釋量為 29.52%。因素矩陣如表 A11 所示：

表A11 值得信賴分量表的因素矩陣 (N=537)

題目	因素一	共同值
7.我對待朋友忠誠。	.65	.43
13.我說話誠實。	.55	.31
19.我能替別人保守秘密。	.39	.15
解釋量		29.52%

(二) 尊重分量表

在尊重分量表中，只有一個測量指標無須轉軸，因此採主軸因子(Principle axis factoring)法進行因素分析，抽出一個特徵值大於1的因素，其中第20和26題由於共同值皆分別為1.09及1.29，負荷量為.33和.36，其中第20題修正的項目總相關僅.24，決定先刪除之。刪除後第14及26題的共同值皆<.2，整體解釋量僅25.52%，刪除後可將內不一致性信度 α 值.53提升至.53。決定刪除之，刪除後整體解釋量為36.90%。因素矩陣如表A12所示：

表A12 尊重分量表的因素矩陣 (N=537)

題目	因素一	共同值
8.我能設身處地為別人著想。	.61	.37
2.別人說話時，我會仔細聆聽。	.61	.37
解釋量		36.90%

(三) 責任分量表

在責任分量表中，只有一個測量指標無須轉軸，因此採主軸因子(Principle axis factoring)法進行因素分析，抽出一個特徵值大於1的因素，其中第3題共同值僅有.11，解釋量為27.91%。刪除後，剩餘題目的共同值介於.27~.43之間，因素負荷量皆大於.32，整體解釋量為31.33%考量內部一致性信度後，考慮完全不刪題。因素矩陣如表A13所示：

表A13 責任分量表的因素矩陣 (N=537)

題目	因素一	共同值
27.我做決定時會考慮後果並勇於承擔。	.65	.43
15.我能妥善安排自己的時間及生活。	.58	.34
32.我能妥善運用金錢(如零用錢或打工收入)。	.52	.27
21.我做錯事時，不找藉口或責怪別人。	.52	.27
9.我會做到答應別人的事。	.51	.26
解釋量		31.33%

(四) 公平分量表

在公平分量表中，只有一個測量指標無須轉軸，因此採主軸因子(Principle axis factoring)法進行因素分析，抽出一個特徵值大於1的因素，其中第4及16題共同值分別為.75和.90，因素負荷量皆<.32，整體解釋量僅為19.21%。決定刪除這兩題，刪除後因素負荷量皆>.32，共同值介於.19~.34之間，解釋量提升至25.22%。因素矩陣如表A14所示：

表A14 公平分量表的因素矩陣 (N=537)

題目	因素一	共同值
28.我會讓別人也有機會做我想做的事。	.58	.34
22.我不占別人的便宜。	.48	.23
10.我遵守團體中的遊戲規則。	.43	.19
解釋量		25.22%

(五) 關懷分量表

在關懷分量表中，只有一個測量指標無須轉軸，因此採主軸因子(Principle axis factoring)法進行因素分析，抽出一個特徵值大於1的因素，整體解釋量僅為29.02%，其中第11題共同值僅.19。考慮刪除該題，刪除後因素負荷量皆>.32，共同值介於.24~.43之間，解釋量提升至31.65%。因素矩陣如表A15所示：

表A15 關懷分量表的因素矩陣 (N=537)

題目	因素一	共同值
5.我幫助需要幫助的人。	.66	.43
29.我對他人不幸的遭遇感同身受。	.56	.32
23.我會主動關心家人或朋友。	.53	.28
17.在大眾交通工具上，我會禮讓老弱婦孺。	.49	.24
解釋量		31.65%

(六) 公民性分量表

公民性分量表中，只有一個測量指標無須轉軸，因此採主軸因子(Principle axis factoring)法進行因素分析，抽出一個特徵值大於1的因素，整體解釋量僅為27.68%，其中第24題共同值僅.18。嘗試刪除該題後，剩餘題目的因素負荷量皆>.32，共同值介於.20~.37之間，解釋量提升至30.32%。因素矩陣如表A16所示：

表 A16 公民性分量表的因素矩陣 (N=537)

題目	因素一	共同值
33.我會遵守社會合理的規範(如法律)。	.61	.37
6.我會遵守學校合理的規定。	.59	.35
18.我會維持教室或校園環境的整潔。	.55	.30
12.我會參加學校的公共服務。	.44	.19
解釋量		31.65%

以此結果進行因素命名，將值得信賴分量表中的因素一(第4、9、13題)命名為「值得信賴」；將尊重分量表中的因素一(第1、5題)命名為「尊重」；將責任分量表中的因素一(第6、10、14、17、20題)命名為「負責」；將公平分量表中的因素一(第7、15、18題)命名為「公平」；關懷分量表中的因素一(第2、11、16、19題)命名為「關懷」；公民性分量表的因素一(第3、8、12、21題)命名為「公民性」。

表 A17 品格行為量表各因素題目與命名

原題號	新題號	因素	題項
7	4	值得 信賴	我對待朋友忠誠。
13	9		我說話誠實。
19	13		我能替別人保守秘密。
8	5	尊重	我能設身處地為別人著想。
2	1		別人說話時，我會仔細聆聽。

27	17		我做決定時會考慮後果並勇於承擔。
15	10		我能妥善安排自己的時間及生活。
32	20	負責	我能妥善運用金錢（如零用錢或打工收入）。
21	14		我做錯事時，不找藉口或責怪別人。
9	6		我會做到答應別人的事。
28	18		我會讓別人也有機會做我想做的事。
22	15	公平	我不占別人的便宜。
10	7		我遵守團體中的遊戲規則。
5	2		我幫助需要幫助的人。
29	19	關懷	我對他人不幸的遭遇感同身受。
23	16		我會主動關心家人或朋友。
17	11		在大眾交通工具上，我會禮讓老弱婦孺。
33	21		我會遵守社會合理的規範（如法律）。
6	3	公民性	我會遵守學校合理的規定。
18	12		我會維持教室或校園環境的整潔。
12	8		我會參加學校的公共服務。

二、信度分析

以正式樣本（ $N=537$ ）資料進行信度分析，採用 Cronbach's α 係數檢驗內部一致性。得到總量表 α 係數為.86，值得信賴、尊重、責任、公平、關懷及公民性六個分量表之 α 係數分別為.54、.53、.69、.50、.64、.61，如表 A18 所示：

表 A18 品格行為量表之信度分析（ $N=537$ ）

量表	題數	題號	α 值
值得信賴	3	4、9、13	.54
尊重	2	1、5	.53
責任	5	6、10、14、17、20	.69
公平	3	7、15、18	.50

關懷	4	2、11、16、19	.64
公民性	4	3、8、12、21	.61
全量表	21		.86

三、驗證性因素分析

本研究以正式問卷樣本進行探索性因素分析後，進而以結構方程模組來進行驗證性因素分析，期待能更加確定品格行為量表之建構效度。分析結果如下， $\chi^2(174)=418.68$ ， $p<.05$ ，雖然顯示不適配，但同時考量三大類適配度指標（見表 A18）進行判定， $GFI=.93$ 、 $AGFI=.91$ ，均 $>.90$ ， $RMSEA=.052$ 趨近於良好適配的 $.05$ 。此外，且各個比較適配指標均在 $.90$ 以上，顯示比較良好的適配。精簡適配度指標 CAIC 值均小於飽和模式和獨立模式下的 CAIC 值；交叉驗證指標 $ECVI=1.00$ ，與信賴區間有重疊，且小於獨立模式下的 $ECVI$ 值。因此，判斷此模式具有良好的適配程度，驗證性因素分析之模式見圖 A2。

表 A19 品格行為量表之適配度指標

適配指標	分析結果	判斷規準與解釋
整體適配度指標		
χ^2	444.46	$p=.000<.05$ ，不適配
GFI	.93	$>.90$ ，適配
AGFI	.91	$>.90$ ，適配
RMSEA	.052	$<.80$ ，且趨近 $.50$ 以下的良好適配
比較適配度指標		
NFI	.94	$>.90$ ，適配
NNFI	.96	$>.90$ ，適配
CFI	.96	$>.90$ ，適配
IFI	.96	$>.90$ ，適配
RFI	.93	$>.90$ ，適配
精簡適配度指標		
Model CAIC	837.76	Model CAIC 指標均小於
Saturated CAIC	1683.07	Saturated CAIC 和 Independence
Independence CAIC	6965.95	CAIC

交叉驗證指標

ECVI	1.00	
90 Percent Confidence Interval for ECVI	(.90 ; 1.12)	ECVI 與信賴區間有重疊，且小於獨立模式下的 ECVI
ECVI for Independence Model	12.79	



圖 A2 品格行為量表之驗證性因素分析模式 (N=537)

附錄 B 品格信念量表之發展

壹、 題目編擬

研究者進行品格行為與品格信念關係之文獻探討，最後乃根據品格行為的六大向度：「值得信賴」、「尊重」、「責任」、「公平」、「關懷」、「公民性」編製題目，並與指導教授葉玉珠討論據此向度編製量表的內容。關於預試因素與題目分佈的情形如表 B1 所示。

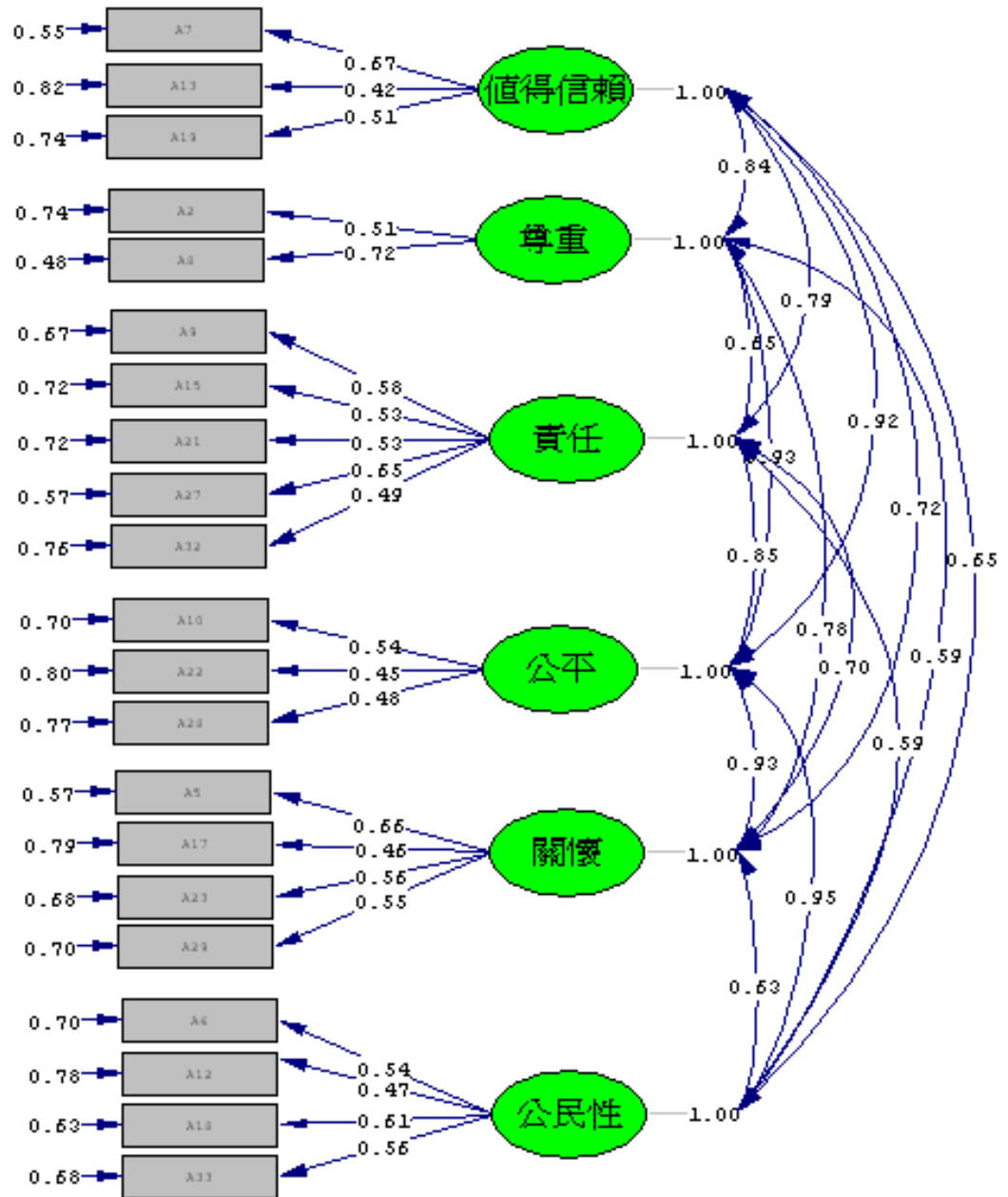
表 B1 品格信念預試量表之題目分佈

因素層面	題數	題號
值得信賴	6	1,7,13,19,25,31
尊重	5	2,8,14,20,26
責任	6	3,9,15,21,27,32
公平	5	4,10,16,22,28
關懷	5	5,11,17,23,29
公民性	6	6,12,18,24,30,33

貳、 量表預試

研究者以台北市育成高中、中崙高中及松山高中六個班級共 240 位學生為樣本，每校採高二及高三學生各一班。扣除答題不全及明顯反應心向等廢卷共 39 份，實得有效樣本數為 204 人（男生 84 人，女生 120 人），問卷可使用率為 85%。

參、 預試題目與計分方式

本量表為 Likert-type 四點量表，其選項分別以「1」至「4」代表「非常不同意」、「不同意」、「同意」、「非常同意」。計分方式根據受試者主觀的知覺程度，圈選能夠代表真實情況的數字。得分愈高，表示學生愈具有正向的品格信念。

肆、預試題目分析與選題

本研究分析品格信念量表時，比照品格行為量表之分析步驟，先採取探索性因素分析時，但跑題狀況嚴重，不僅各因素結果難以用單一核心價值名稱命名，且根據品格行為編製的品格信念量表，與品格行為分析產生不一致現象。於是，與指導教授討論後，決定先探索性因素分析進行題項的篩選與信度分析；再採驗證性因素分析，檢驗量表結構的適切性。

一、探索性因素分析

首先，進行探索性因素分析時，分別將六個分量表獨立進行分析與篩選題目。本研究將預試所得資料以電腦統計軟體「SPSS13.0 for Windows」對六個分量表進行分析，以下分別敘述之：

(一) 值得信賴分量表

在值得信賴分量表中，只有一個測量指標無須轉軸，因此採主軸因子(Principle axis factoring)法進行因素分析，所有題目的負荷量皆 $>.45$ ，共同值介於 $.23\sim.49$ 之間，解釋量為 37.36% 。內部一致性信度分析亦顯示無須刪題。因素矩陣如表 B2 所示：

表 B2 值得信賴分量表的因素矩陣 (N=204)

題目	因素一	共同值
7.我應該對朋友忠誠。	.70	.49
31.我不應該偷竊別人的東西。	.65	.42
25.我做事應該要讓別人放心。	.62	.39
13.我說話應該要誠實。	.62	.38
19.我應該替別人保守秘密。	.59	.34
1.我考試不應該作弊。	.48	.23
解釋量		37.36%

(二) 尊重分量表

在尊重分量表中，只有一個測量指標無須轉軸，因此採主軸因子法進行因素分析，所有題目的負荷量皆 $>.45$ ，共同值介於 $.37\sim.58$ 之間，解釋量為 46.10% 。內部一致性信度分析亦顯示無須刪題。因素矩陣如表 B3 所示：

表 B3 尊重分量表的因素矩陣 (N=204)

題目	因素一	共同值
20.我做事應該考慮別人的感受。	.76	.58
8.我應該設身處地為別人著想。	.73	.54
2.別人說話時，我應該仔細聆聽。	.65	.42
14.我應該欣賞想法或行為上，與我不同的人。	.63	.40
26.我不應該道人長短或談論別人隱私。	.61	.37
解釋量		46.10%

(三) 責任分量表

在責任分量表中，只有一個測量指標無須轉軸，因此採主軸因子法進行因素分析，所有題目的負荷量皆 $>.45$ ，共同值介於 $.39\sim.66$ 之間，解釋量為 51.00% 。內部一致性信度分析亦顯示無須刪題。因素矩陣如表 B4 所示：

表 B4 責任分量表的因素矩陣 (N=204)

題目	因素一	共同值
27.我作決定時，應該考慮後果並勇於承擔。	.81	.66
15.我應該妥善安排自己的時間及生活。	.75	.57
32.我應該妥善運用金錢（如零用錢或打工收入）	.73	.54
21.我做錯事時，不應該找藉口或責怪別人。	.71	.50
3.我應該準時繳交作業或回家功課。	.64	.41
9.我應該做到答應別人的事。	.62	.39
解釋量		51.00%

(四) 公平分量表

在公平分量表中，只有一個測量指標無須轉軸，因此採主軸因子法進行因素分析，其中第 4 題的共同值僅達 $.27 < .3$ ，決定刪除之。其餘題目進行第二次因素分析，負荷量皆 $> .45$ ，共同值介於 $.29 \sim .58$ 之間，解釋量為 40.17%。其中第 10 題共同值雖 $< .3$ ，但刪除會降低內部一致性，因此暫時保留之。因素矩陣如表 B5 所示：

表 B5 公平分量表的因素矩陣 (N=204)

題目	因素一	共同值
22.我不應該占別人的便宜。	.76	.58
28.我應該讓別人也有機會做我想做的事。	.76	.58
16.我應該對抗違反公平正義的人或事。	.55	.30
10.我應該遵守團體中的遊戲規則。	.54	.29
解釋量		40.17%

(五) 關懷分量表

在關懷分量表中，只有一個測量指標無須轉軸，因此採主軸因子法進行因素分析，所有題目的負荷量皆 $> .45$ ，共同值介於 $.46 \sim .53$ 之間，解釋量為 49.65%。內部一致性信度分析亦顯示無須刪題。因素矩陣如表 B6 所示：

表 B6 關懷分量表的因素矩陣 (N=204)

題目	因素一	共同值
11.我不應該刻薄或傷害別人。	.730	.53
17.我大眾交通工具上，我應該禮讓老弱婦孺。	.72	.51
5.我應該幫助需要幫助的人。	.71	.51
29.我對他人不幸的遭遇應該感同身受。	.69	.47
23.我應該主動關心家人或朋友。	.68	.46
解釋量		49.65%

(六) 公民性分量表

在公民性分量表中，只有一個測量指標無須轉軸，因此採主軸因子法進行因素分析，所有題目的負荷量皆 $>.45$ ，共同值介於 $.31 \sim .57$ 之間，解釋量為 45.70% 。內部一致性信度分析亦顯示無須刪題。因素矩陣如表 B7 所示：

表 B7 公民性分量表的因素矩陣 (N=204)

題目	因素一	共同值
24.我應該維護住家周圍環境的整潔。	.76	.57
18.我應該維持教室或校園環境的整潔。	.75	.57
30.我應該參與社區性的公共服務。	.73	.53
12.我應該參加學校的公共服務。	.67	.45
6.我應該遵守學校合理的規定。	.56	.31
33.我應該遵守社會合理的規範（如法律）。	.55	.31
解釋量		45.70%

以此結果進行因素命名，將值得信賴分量表中的因素一（第 1、7、13、25、31 題）命名為「信賴」；尊重分量表中的因素一（第 2、8、14、20、26 題）命名為「尊重」；責任分量表中的因素一（第 3、9、15、21、27、32 題）命名為「負責」；將公平分量表中的因素一（第 10、16、22、28 題）命名為「公平」；關懷分量表中的因素一（第 5、11、17、23、29 題）命名為「關懷」；公民性分量表的因素一（第 6、12、24、18、30、33 題）命名為「公民性」。如表 B8 所示：

表 B8 品格信念量表各因素題目與命名

因素	題項
信賴	1.我考試不應該作弊。
	7.我應該對朋友忠誠。
	13.我說話應該要誠實。
	19.我應該替別人保守秘密。
	25.我做事應該要讓別人放心。
尊重	31.我不應該偷竊別人的東西。
	2.別人說話時，我應該仔細聆聽。
	8.我應該設身處地為別人著想。
	14.我應該欣賞想法或行為上，與我不同的人。
負責	20.我做事應該考慮別人的感受。
	26.我不應該道人長短或談論別人隱私。
	3.我應該準時繳交作業或回家功課。
	9.我應該做到答應別人的事。
	15.我應該妥善安排自己的時間及生活。
公平	21.我做錯事時，不應該找藉口或責怪別人。
	27.我作決定時，應該考慮後果並勇於承擔。
	32.我應該妥善運用金錢（如零用錢或打工收入）
	10.我應該遵守團體中的遊戲規則。
關懷	16.我應該對抗違反公平正義的人或事。
	22.我不應該占別人的便宜。
	28.我應該讓別人也有機會做我想做的事。
	5.我應該幫助需要幫助的人。
	11.我不應該刻薄或傷害別人。
公民性	17.我大眾交通工具上，我應該禮讓老弱婦孺。
	23.我應該主動關心家人或朋友。
	29.我對他人不幸的遭遇應該感同身受。
	6.我應該遵守學校合理的規定。
	12.我應該參加學校的公共服務。
	18.我應該維持教室或校園環境的整潔。
	24.我應該維護住家周圍環境的整潔。
	30.我應該參與社區性的公共服務。
	33.我應該遵守社會合理的規範（如法律）。

一、信度分析

以預試樣本 ($N=204$) 資料進行信度分析，採用 Cronbach's α 係數檢驗係數與量表內容的內部一致性。得到總量表 α 係數為.96，值得信賴、尊重、責任、公平、關懷及公民性六個分量表之 α 係數分別為.61、.80、.86、.74、.83、.83，如表 B9 所示：

表 B9 品格信念量表之信度分析 ($N=204$)

量表	題數	α 值
值得信賴	6	.61
尊重	5	.80
責任	6	.86
公平	4	.74
關懷	5	.83
公民性	6	.83
全量表	32	.96

二、驗證性因素分析

本研究以預試資料進行探索性因素分析後，進而以結構方程模組來進行驗證性因素分析，期待能更加確定品格行量表之建構效度。分析結果如下， $\chi^2=1070.65$ ， $p<.05$ ，GFI=.74、AGFI=.69，雖然顯示不適配；然而RMSEA=.088表示合理適配。同時考量三大類適配度指標（見表B10）進行判定，比較適配指標均在.90以上。精簡適配度指標CAIC值均小於飽和模式和獨立模式下的CAIC值；交叉驗證指標ECVI=6.46，與信賴區間有重疊，且小於獨立模式下的ECVI值。因此，判斷此模式具有可被接受的適配程度，驗證性因素分析之模式見圖B1。

最後與指導教授葉玉珠討論後，本模式的六個因素必須與品格行為量表相互對照應證，為謹慎起見，最終決定採先不刪題。保留原先設計的33個題目發出正式問卷，待樣本數較大後進行分析，以驗證整體模式。

表 B10 品格信念量表之適配度指標

適配指標	分析結果	判斷規準與解釋
整體適配度指標		
χ^2	1070.65	$p=.000<.05$ ，不適配
GFI	.74	<.90，不適配
BGFI	.69	<.90，不適配
RMSEA	.088	<.10，普通適配
比較適配度指標		
NFI	.94	>.90，適配
NNFI	.96	>.90，適配
CFI	.97	>.90，適配
IFI	.97	>.90，適配
RFI	.94	>.90，適配
精簡適配度指標		
Model AIC	1651.71	Model CAIC 指標均小於 Saturated CAIC 和 Independence CAIC
Saturated AIC	3335.97	
Independence AIC	18732.84	
交叉驗證指標		
ECVI	6.46	ECVI 與信賴區間有重疊，且小於獨立模式下的 ECVI
90 Percent Confidence Interval for ECVI	(5.98 ; 6.97)	
ECVI for Independence Model	91.60	

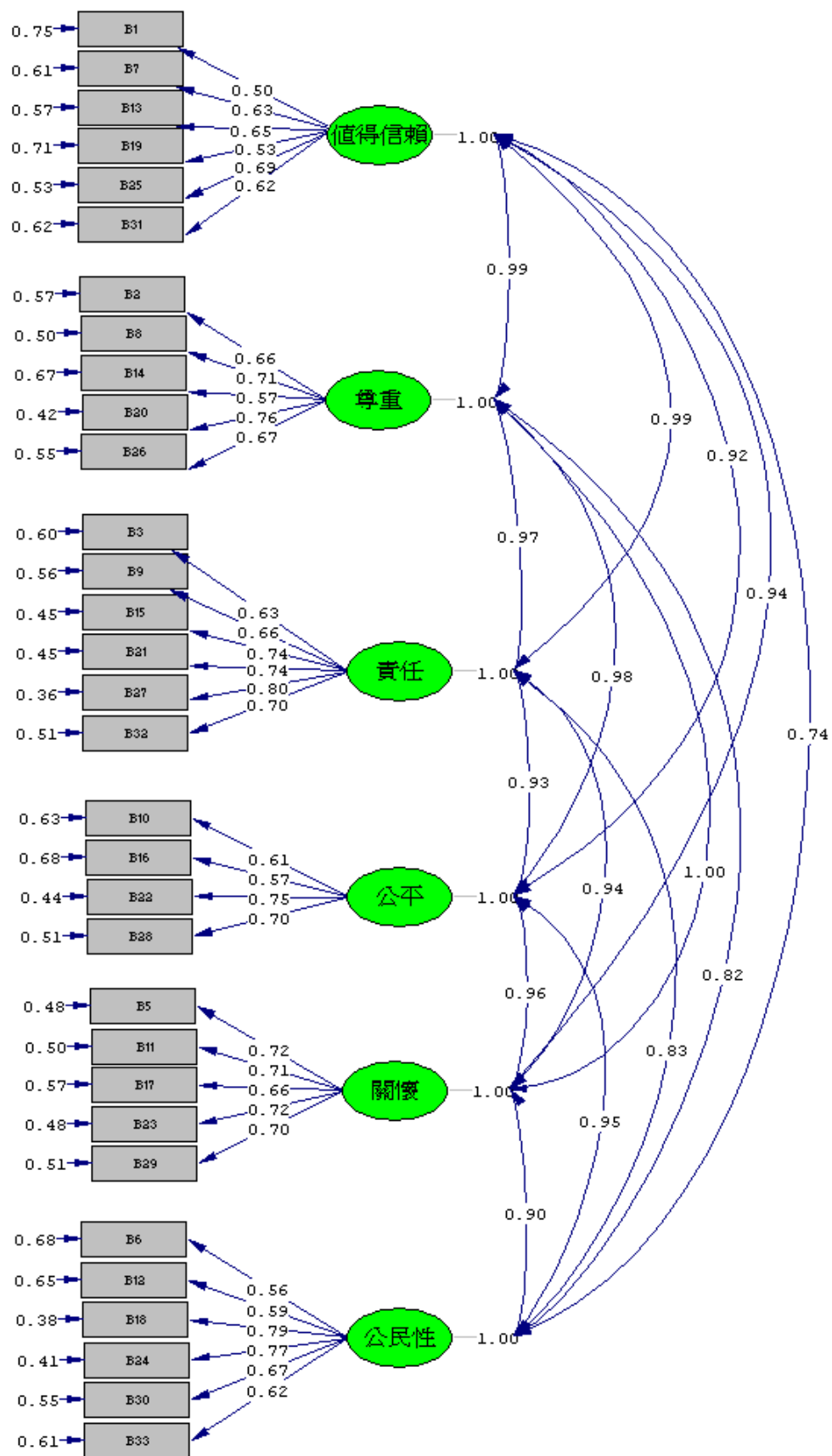

伍、正式施測

正式問卷以台北縣市高中之高二與高三學生為施測對象，採取非隨機叢集取樣的方式，並以班級為單位。共計發出 573 份問卷，扣除作答不完全與明顯心向之廢卷 42 份，實得樣本 531 人，進行後續的資料分析。

陸、品格信念量表的信、效度分析

根據預試結果，品格信念量表包括「值得信賴」、「尊重」、「責任」、「公平」、「關懷」、「公民性」等分量表。因此在正式施測後，以正式樣本重新進行探索性及驗證性因素分析，以進行題項的篩選與信度分析，以驗證量表之適切性。

一、探索性因素分析

首先，進行探索性因素分析時，分別將六個分量表獨立進行分析與篩選題目。本研究將正式施測所得資料以電腦統計軟體「SPSS13.0 for Windows」對六個分量表進行分析，以下分別敘述之：

(一) 值得信賴分量表

在值得信賴分量表中，只有一個測量指標無須轉軸，因此採主軸因子(Principle axis factoring)法進行因素分析，抽出一個特徵值大於 1 的因素，所有題目的因素負荷量皆 $>.32$ ，共同值介於 $.25\sim.38$ 之間，整體解釋量為 31.02%。因素矩陣如表 B11 所示：

表 B11 值得信賴分量表的因素矩陣 (N=531)

題目	因素一	共同值
13.我說話應該要誠實。	.62	.38
31.我不應該偷竊別人的東西。	.58	.34

7.我應該對朋友忠誠。	.57	.33
19.我應該替別人保守秘密。	.54	.30
25.我做事應該要讓別人放心。	.52	.27
1.我考試不應該作弊。	.50	.25
解釋量		31.02%

(三) 尊重分量表

在尊重分量表中，只有一個測量指標無須轉軸，因此採主軸因子(Principle axis factoring)法進行因素分析，抽出一個特徵值大於1的因素，所有題目的因素負荷量皆>.32，共同值介於.23~.53之間，整體解釋量為38.01%。因素矩陣如表B12所示：

表 B12 尊重分量表的因素矩陣 (N=531)

題目	因素一	共同值
20.我做事應該考慮別人的感受。	.73	.53
8.我應該設身處地為別人著想。	.73	.53
2.別人說話時，我應該仔細聆聽。	.58	.34
14.我應該欣賞想法或行為上，與我不同的人。	.52	.27
26.我不應該道人長短或談論別人隱私。	.48	.23
解釋量		38.01%

(三) 責任分量表

在責任分量表中，只有一個測量指標無須轉軸，因此採主軸因子(Principle axis factoring)法進行因素分析，抽出一個特徵值大於1的因素，所有題目的因素負荷量皆>.32，共同值介於.31~.51之間，整體解釋量為39.22%。因素矩陣如表B13所示：

表 B13 責任分量表的因素矩陣 (N=531)

題目	因素一	共同值
15.我應該妥善安排自己的時間及生活。	.72	.51
32.我應該妥善運用金錢（如零用錢或打工收入）	.65	.43
27.我作決定時，應該考慮後果並勇於承擔。	.65	.42
9.我應該做到答應別人的事。	.60	.36
21.我做錯事時，不應該找藉口或責怪別人。	.57	.32
3.我應該準時繳交作業或回家功課。	.56	.31
解釋量		39.22%

(四) 公平分量表

在公平分量表中，只有一個測量指標無須轉軸，因此採主軸因子 (Principle axis factoring) 法進行因素分析，抽出一個特徵值大於 1 的因素，其中第 22 題共同值僅.07，因素負荷量<.32，整體解釋量只有 27.22%。刪除第 22 題後，所有題目的因素負荷量皆>.32，共同值介於.21~.48 之間，整體解釋量提升至 32.33%。因素矩陣如表 B14 所示：

表 B14 公平分量表的因素矩陣 (N=531)

題目	因素一	共同值
28.我應該讓別人也有機會做我想做的事。	.73	.69
10.我應該遵守團體中的遊戲規則。	.73	.61
4.排隊時，我不應該插隊。	.58	.48
16.我應該對抗違反公平正義的人或事。	.52	.46
解釋量		32.33%

(五) 關懷分量表

在關懷分量表中，只有一個測量指標無須轉軸，因此採主軸因子 (Principle axis factoring) 法進行因素分析，抽出一個特徵值大於 1 的因素，所有題目的因素負荷量皆 $>.32$ ，共同值介於 .28~.51 之間，整體解釋量為 40.62%。因素矩陣如表 B15 所示：

表 B15 關懷分量表的因素矩陣 (N=531)

題目	因素一	共同值
5.我應該幫助需要幫助的人。	.71	.51
29.我對他人不幸的遭遇應該感同身受。	.67	.45
23.我應該主動關心家人或朋友。	.65	.42
17.我大眾交通工具上，我應該禮讓老弱婦孺。	.61	.37
11.我不應該刻薄或傷害別人。	.53	.28
解釋量		40.62%

(六) 公民性分量表

在公民性分量表中，只有一個測量指標無須轉軸，因此採主軸因子 (Principle axis factoring) 法進行因素分析，抽出一個特徵值大於 1 的因素，所有題目的因素負荷量皆 $>.32$ ，共同值介於 .28~.58 之間，整體解釋量為 43.26%。因素矩陣如表 B16 所示：

表 B16 公民性分量表的因素矩陣 (N=531)

題目	因素一	共同值
18.我應該維持教室或校園環境的整潔。	.76	.58
30.我應該參與社區性的公共服務。	.68	.47
24.我應該維護住家周圍環境的整潔。	.68	.47
12.我應該參加學校的公共服務。	.68	.46
6.我應該遵守學校合理的規定。	.58	.34
33.我應該遵守社會合理的規範 (如法律)。	.53	.28
解釋量		43.26%

以此結果進行因素命名，將值得信賴分量表中的因素一 (第 1、7、13、19、24、30 題) 命名為「值得信賴」；將尊重分量表中的因素一 (第 2、8、14、20、

25 題) 命名為「尊重」; 將責任分量表中的因素一 (第 3、9、15、21、26、31 題) 命名為「負責」; 將公平分量表中的因素一 (第 4、10、16、27 題) 命名為「公平」; 關懷分量表中的因素一 (第 5、11、17、22、28 題) 命名為「關懷」; 公民性分量表的因素一 (第 6、12、18、23、29、32 題) 命名為「公民性」。

表 A17 品格信念量表各因素題目與命名

原題號	新題號	因素	題項
13	13		我說話應該要誠實。
31	30		我不應該偷竊別人的東西。
7	7	值得 信賴	我應該對朋友忠誠。
19	19		我應該替別人保守秘密。
25	24		我做事應該要讓別人放心。
1	1		我考試不應該作弊。
20	20	尊重	我做事應該考慮別人的感受。
8	8		我應該設身處地為別人著想。
2	2		別人說話時，我應該仔細聆聽。
14	14		我應該欣賞想法或行為上，與我不同的人。
26	25		我不應該道人長短或談論別人隱私。
15	15	負責	我應該妥善安排自己的時間及生活。
32	31		我應該妥善運用金錢 (如零用錢或打工收入)
27	26		我作決定時，應該考慮後果並勇於承擔。
9	9		我應該做到答應別人的事。
21	21		我做錯事時，不應該找藉口或責怪別人。
3	3		我應該準時繳交作業或回家功課。
28	27	公平	28.我應該讓別人也有機會做我想做的事。
10	10		10.我應該遵守團體中的遊戲規則。
4	4		4.排隊時，我不應該插隊。
16	16		16.我應該對抗違反公平正義的人或事。
5	5	關懷	5.我應該幫助需要幫助的人。
29	28		29.我對他人不幸的遭遇應該感同身受。
23	22		23.我應該主動關心家人或朋友。
17	17		17.我大眾交通工具上，我應該禮讓老弱婦孺。
11	11		11.我不應該刻薄或傷害別人。
18	18	公民性	18.我應該維持教室或校園環境的整潔。
30	29		30.我應該參與社區性的公共服務。
24	23		24.我應該維護住家周圍環境的整潔。
12	12		12.我應該參加學校的公共服務。
6	6		6.我應該遵守學校合理的規定。
33	32		33.我應該遵守社會合理的規範 (如法律)。

一、信度分析

以正式樣本 ($N=531$) 資料進行信度分析，採用 Cronbach's α 係數檢驗量表內容的內部一致性。得到總量表 α 係數為 .94，值得信賴、尊重、責任、公平、關懷及公民性六個分量表之 α 係數分別為 .72、.73、.79、.64、.77、.81，如表 B18 所示：

表 B18 品格信念量表之信度分析 ($N=531$)

量表	題數	題號	α 值
值得信賴	6	1、7、13、19、24、30	.72
尊重	5	2、8、14、20、25	.73
責任	6	3、9、15、21、26、3	.79
公平	4	4、10、16、27	.64
關懷	5	5、11、17、22、28	.77
公民性	6	6、12、18、23、29、32	.81
全量表	32		.94

二、驗證性因素分析

本研究以正式問卷樣本進行探索性因素分析後，進而以結構方程模組來進行驗證性因素分析，期待能更加確定品格行為量表之建構效度。分析結果如下， $\chi^2(449)=1833.89$ ， $p=.000<.05$ ，雖然顯示不適配，但同時考量三大類適配度指標（見表 B19）進行判定，RMSEA=.083 顯示普通適配，但 GFI=.80、AGFI=.77，均 < .90，均不符和判斷標準。因此，根據修正指標的建議進行模式修整，前提是不變動潛在變項到觀察指標的路徑，僅開放估計同一潛在變項之觀察指標的測量誤差間存有相關。修飾後的 $\chi^2(435)=1307.62$ 未達顯著，適配度指標 GFI=.86 和 AGFI=.83，RMSEA 降低至 .066，為合理適配，顯示適配程度在可接受範圍。而其他比較適配指標均在 .90 以上，精簡適配度指標 CAIC 值均小於飽和模式和獨立模式下的 CAIC 值；交叉驗證指標 ECVI=3.04，與信賴區間有重疊，且小於獨立模式下的 ECVI 值。因此，判斷此模式具有良好的適配程度，驗證性因素分析之模式見圖 B2。

表 B19 品格信念量表之適配度指標

適配指標	分析結果	判斷規準與解釋
整體適配度指標		
χ^2	1426.72	$p=.000<.05$ ，不適配
GFI	.86	<.90，不適配
AGFI	.83	<.90，不適配
RMSEA	.066	<.08，合理適配
比較適配度指標		
NFI	.96	>.90，適配
NNFI	.97	>.90，適配
CFI	.97	>.90，適配
IFI	.97	>.90，適配
RFI	.95	>.90，適配
精簡適配度指標		
Model CAIC	2103.27	Model CAIC 指標均小於 Saturated CAIC 和 Independence CAIC
Saturated CAIC	3841.07	
Independence CAIC	31355.70	
交叉驗證指標		
ECVI	3.04	ECVI 與信賴區間有重疊，且小於獨立模式下的 ECVI
90 Percent Confidence Interval for ECVI	(2.83 ; 3.27)	
ECVI for Independence Model	58.84	

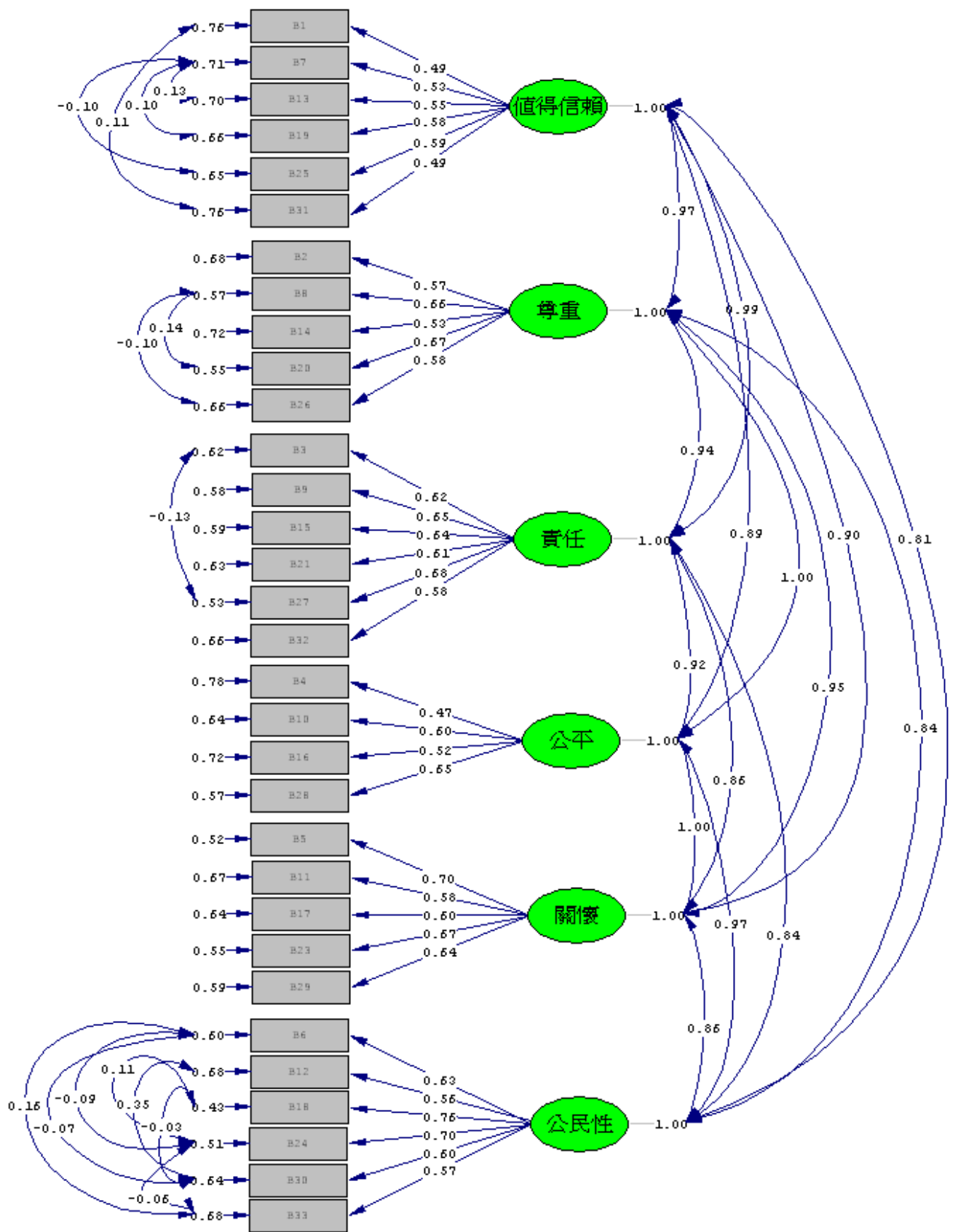

附錄 C 品格教學行為量表

壹、 題目編擬

研究者進行品格教學行為的文獻探討，最後擬出「身教」、「言教」、「境教」、「體教」四個向度。並配合品格行為表現的六大向度：值得信賴、尊重、責任、公平、關懷、公民性。與指導教授葉玉珠討論據此向度編製量表的內容。關於預試因素與題目分佈的情形如表 C1 所示。

表 C1 品格教學行為預試量表之題目分佈

因素層面	題數	題號
身教	9	1,2,3,4,5,6,7,8,9
言教	8	10,11,12,13,14,15,16,17
境教	8	18,19,20,21,22,23,24,25
體教	8	26,27,28,29,30,31,32,33

貳、 量表預試

研究者以台北市育成高中、中崙高中及松山高中六個班級共 240 位學生為樣本，每校採高二及高三學生各一班。扣除答題不全及明顯反應心向等廢卷共 39 份，實得有效樣本數為 204 人（男生 84 人，女生 120 人），問卷可使用率為 85%。

參、 預試題目與計分方式

本量表為 Likert-type 四點量表，其選項分別以「1」至「4」代表「非常不同意」、「不同意」、「同意」、「非常同意」。計分方式根據受試者主觀的知覺程度，圈選能夠代表真實情況的數字。得分愈高，表示學生所知覺的教師品格教學行為程度愈高。

肆、預試題目分析與選題

在品格教學行為量表中，首先，針對預試問卷樣本（N=204）進行內部一致性分析，採 Cronbach's α 係數為.954，修正後的項目總相關係數皆 $>.3$ ，相關係數介於.95~.95 之間，信度皆良好，因此無須刪題。

其次，因為有四個測量指標，分別為身教、言教、境教、體教，研究者初步判定與此四個指標有關。進行第一次因素分析，採「主軸因子」(principle axis factoring) 並以「直接斜交」(direct oblimin) 進行分析。強迫抽取四個特徵值 >1 的因素，整體解釋量為 53.40%。所有題目的因素負荷量皆高於.32，然而第 9 和 26 題的共同值僅.28，決定刪除。

第二次因素分析結果顯示，刪除第 9 和 26 題後，各題因素負荷量皆高於.32，且共同值狀況良好，整體解釋量提升為 55.12%，內部一致性的 α 係數亦提升為.96。然而因素三中的 27 和 28 題性質屬於因素二，然因素二的負荷量僅分別達.19 和.31，決定刪除 27 和 28 題，並進行下一次因素分析及內部一致性考驗。

第三次因素分析結果顯示，刪除 27 及 28 題後，整體解釋量提升至為 56.63%。各題負荷量仍屬良好，皆高於.32，且共同值皆高於.3，內部一致性雖降低為.95，仍屬良好。然因素四中的 12 及 16 題性質上宜屬因素一之題目，但因素負荷量僅有.18 和.30，決定刪除此二題。

刪除 12 題及 16 題後的第四次因素分析，解釋量再提升為 57.09%，信度仍屬良好的.95。因素二至因素四的題目負荷量介於.38 至.85 之間，且各題皆符合因素性質。唯因素一中的 18、19、22 題宜屬因素四，又因其因素四的負荷量不到.32，因此決定刪除此三題。

第五次因素分析結果發現，整體解釋量再提升至 57.81%，共同性介於.44 至.70 之間，所有題目的因素負荷量皆高於.37，內部一致性的 α 係數為.94。品格教學行為量表的因素矩陣如表 C2：

表C2 品格教學行為量表「因素矩陣」(N=204)

題目	因素一	因素二	因素三	因素四	共同值
1.該位老師說話誠實。	.78				.62
6.該位老師做錯事時，不會找藉口或責怪別人。	.78				.67
3.該位老師做事會考慮別人的感受。	.76				.60
2.該位老師在同學說話時，會仔細聆聽。	.76				.61
4.該位老師不會道人長短或談論別人隱私。	.75				.53
5.該位老師會做到答應我們的事。	.65				.54
8.該位老師不會刻薄或傷害別人。	.61				.56
7.該位老師會對抗違反公平正義的人或事。	.54				.45
31.該位老師會給我們做公共服務的機會。		.84			.70
30.該位老師會讓我們參與慈善工作，幫助需要幫助的人。		.77			.66
33.該位老師會讓我們參與社區性的公共服務。		.73			.60
32.該位老師會讓我們做教室或校園整潔的工作。		.66			.53
29.該位老師會讓我們每個人都有機會擔任幹部或小老師。		.37			.44
20.該位老師會營造某種環境或氣氛，讓我們準時繳交作業或回家功課。				-.67	.50
21.該位老師會營造某種環境或氣氛，讓我們學習自己做某些決定並承擔後果。				-.64	.60
23.該位老師會營造某種環境或氣氛，讓我們遵守課堂或教室中的公平規則。				-.55	.61
24.該位老師會營造某種環境或氣氛，讓我們主動關心別人。				-.45	.59
25.該位老師會營造某種環境或氣氛，讓我們對別人的不幸遭遇感同身受。				-.44	.54
11.該位老師會告訴我們不可以偷竊別人的物品。				-.84	.66
13.該位老師會告訴我們要妥善運用金錢(如零用錢或打工收入)				-.82	.68
15.該位老師會告訴我們在大眾交通工具上，要禮讓老弱婦孺				-.59	.57
14.該位老師會告訴我們不可以佔別人便宜。				-.56	.52
10.該位老師會告訴我們要對朋友忠誠。				-.54	.51
17.該位老師會告訴我們要遵守社會合理的規範(如法律)。				-.43	.59
解釋量	42.95	7.68	4.17	3.01	57.81
	%	%	%	%	%

以此結果將「品格教學行為量表」的因素一(第1、2、3、4、5、6、7、8題)命名為「身教」;因素二(第29、30、31、32、33題)命名為「體教」;因素三(第20、21、23、24、25題)命名為「境教」;因素四(第10、11、13、14、15、17題)命名為「言教」,如表C3所示:

表 C3 品格教學行為量表各因素與命名

因素	題項
身教	1.該位老師說話誠實。 6.該位老師做錯事時，不會找藉口或責怪別人。 3.該位老師做事會考慮別人的感受。 2.該位老師在同學說話時，會仔細聆聽。 4.該位老師不會道人長短或談論別人隱私。 5.該位老師會做到答應我們的事。 8.該位老師不會刻薄或傷害別人。 7.該位老師會對抗違反公平正義的人或事。
體教	31.該位老師會給我們做公共服務的機會。 30.該位老師會讓我們參與慈善工作，幫助需要幫助的人。 33.該位老師會讓我們參與社區性的公共服務。 32.該位老師會讓我們做教室或校園整潔的工作。 29.該位老師會讓我們每個人都有機會擔任幹部或小老師。
境教	20.該位老師會營造某種環境或氣氛，讓我們準時繳交作業或回家功課。 21.該位老師會營造某種環境或氣氛，讓我們學習自己做某些決定並承擔後果。 23.該位老師會營造某種環境或氣氛，讓我們遵守課堂或教室中的公平規則。 24.該位老師會營造某種環境或氣氛，讓我們主動關心別人。 25.該位老師會營造某種環境或氣氛，讓我們對別人的不幸遭遇感同身受。
言教	11.該位老師會告訴我們不可以偷竊別人的物品。 13.該位老師會告訴我們要妥善運用金錢（如零用錢或打工收入） 15.該位老師會告訴我們在大眾交通工具上，要禮讓老弱婦孺。 14.該位老師會告訴我們不可以佔別人便宜。 10.該位老師會告訴我們要對朋友忠誠。 17.該位老師會告訴我們要遵守社會合理的規範（如法律）。

伍、信度分析

最後，再採用 Cronbach's α 係數檢驗係數與量表內容的內部一致性。得到總量表 α 係數為.94。各分量表的 α 係數：身教、體教、境教、言教四個分量表的信度依序為.91、.86、.96、.88，如表 C4 所示：

表C4 「品格教學行為量表」信度分析結果 (N=204)

量表	題數	α 值
身教	8	.91
體教	5	.86
境教	5	.86
言教	6	.88
總量表	24	.94

陸、確定正式量表

預試量表經篩選後，共保留 24 題為正式量表，並將題號重新編排。刪題後正式量表的因素名稱、題數與題號如表 C5。

表 C5 品格教學行為正式量表之分量表名稱與題數

量表	題數	題號
身教	8	1,2,3,4,5,6,7,8
體教	5	20,21,22,23,24
境教	5	15,16,17,18,19
言教	6	9,10,11,12,13,14

柒、正式施測

本研究以台北縣市高中之高二年級與高三學生為施測對象，採取立意取樣的方式，並以班級為單位。共計發出 573 份問卷，扣除為作答此部分、作答不完全與明顯心向之廢卷 51 份，實得樣本 522 人，進行後續的資料分析。

捌、品格教學行為量表的信、效度分析

一、探索性因素分析

根據品格教學行為量表的預試分析結果，共有四個測量指標，分別為言教、體教、身教、境教。首先，正式問卷樣本 ($N=522$) 進行內部一致性分析，採 Cronbach's α 係數為 .91，所有題目修正後的項目總相關係數皆 $>.3$ ，相關係數介於 .90~.91 之間，因此先不考慮刪題。

其次進行第一次因素分析，採「主軸因子」(principle axis factoring) 並以「直接斜交法」(direct oblimin) 進行。強迫抽取四個特徵值 >1 的因素，解釋量為 49.04%。第 6、18、19 題的因素負荷量 $<.32$ ，考慮刪除之。

刪除上述三題後，進行第二次因素分析，整體解釋量提高至 50.74%，內部一致性 α 係數降至 .90。所有題目的負荷量皆在 .32 以上，共同值介於 .24~.72 之間。因素矩陣如表 C6 所示：

表 C6 品格教學行為量表「因素矩陣」($N=522$)

題目	因素一	因素二	因素三	因素四	共同值
10.該位老師會告訴我們不可以偷竊別人的物品。	.83				.64
13.該位老師會告訴我們在大眾交通工具上，要禮讓老弱婦孺。	.80				.66
11.該位老師會告訴我們要妥善運用金錢（如零用錢或打工收入）。	.74				.54
14.該位老師會告訴我們要遵守社會合理的規範（如法律）。	.70				.56
9.該位老師會告訴我們要對朋友忠誠。	.66				.50

12.該位老師會告訴我們不可以占別人便宜。	.59				.56
7.該位老師不會刻薄或傷害別人。	.74				.51
2.該位老師做事會考慮別人的感受。	.72				.52
3.該位老師不會道人長短或談論別人隱私。	.62				.44
5.該位老師做錯事時，不會找藉口或傷害別人。	.61				.53
8.該位老師在同學說話時，會仔細聆聽。	.57				.36
4.該位老師會做到答應我們的事。	.56				.50
1.該位老師說話誠實。	.53				.46
22.該位老師會給我們做公共服務的機會。	.86				.72
24.該位老師會讓我們參與社區性的公共服務。	.75				.60
21.該位老師會讓我們參與慈善工作，幫助需要幫助的人。	.73				.60
23.該位老師會讓我們做教室或校園整潔的工作。	.55				.39
20.該位老師會讓我們每個人都有機會擔任幹部或小老師。	.37				.24
15.該位老師會營造某種環境或氣氛，讓我們準時繳交作業或回家功課。				.61	.43
16.該位老師會營造某種環境或氣氛，讓我們學習自己做某些決定並承擔後果。				.57	.46
17.該位老師會營造某種環境或氣氛，讓我們遵守課堂或教室中的公平規則。				.53	.45
解釋量	32.25	8.17	7.16	3.16	50.74
	%	%	%	%	%

以此結果命名，將因素一（第 8、9、10、11、12、13 題）命名為「言教」，將因素二（第 1、2、3、4、5、6、7 題）命名為「身教」，將因素三（第 17、18、19、20、21 題）命名為「體教」，將因素四（第 14、15、16 題）命名為「境教」，如表 C7 所示：

表 C7 品格教學行為量表各因素與命名

原題號	新題號	因素	題項
10	9		該位老師會告訴我們不可以偷竊別人的物品。
13	12		1該位老師會告訴我們在大眾交通工具上，要禮讓老弱婦孺。
11	10	言教	該位老師會告訴我們要妥善運用金錢（如零用錢或打工收入）。
14	13		該位老師會告訴我們要遵守社會合理的規範（如法律）。
9	8		該位老師會告訴我們要對朋友忠誠。
12	11		該位老師會告訴我們不可以占別人便宜。
7	6		該位老師不會刻薄或傷害別人。
2	2		該位老師做事會考慮別人的感受。
3	3		該位老師不會道人長短或談論別人隱私。
5	5	身教	該位老師做錯事時，不會找藉口或傷害別人。
8	7		該位老師在同學說話時，會仔細聆聽。
4	4		該位老師會做到答應我們的事。
1	2		該位老師說話誠實。
22	19		該位老師會給我們做公共服務的機會。
24	21		該位老師會讓我們參與社區性的公共服務。
21	18	體教	該位老師會讓我們參與慈善工作，幫助需要幫助的人。
23	20		該位老師會讓我們做教室或校園整潔的工作。
20	17		該位老師會讓我們每個人都有機會擔任幹部或小老師。
15	14		該位老師會營造某種環境或氣氛，讓我們準時繳交作業或回家功課。
16	15	境教	該位老師會營造某種環境或氣氛，讓我們學習自己做某些決定並承擔後果。
17	16		該位老師會營造某種環境或氣氛，讓我們遵守課堂或教室中的公平規則。

一、信度分析

本研究以正式樣本（ $N=522$ ）資料進行信度分析，採用 Cronbach's α 係數檢驗量表的內部一致性，得到總量表的 α 係數為 .90，言教、身教、體教、境教分量表的 α 係數分別為 .88、.85、.81、.68，如表 C8 所示：

表C8 「品格教學行為量表」信度分析結果 (N=522)

量表	題數	題號	α 值
言教	6	8、9、10、11、12、13	.88
身教	7	1、2、3、4、5、6、7	.85
體教	5	17、18、19、20、21	.81
境教	3	14、15、16	.68
總量表	21		.90

二、驗證性因素分析

本研究以正式問卷樣本進行探索性因素分析後，進而以結構方程模組來進行驗證性因素分析，期待能更加確定品格行為量表之建構效度。分析結果如下， $\chi^2(183)=518.34$ ， $p<.05$ ，雖然顯示不適配，但同時考量三大類適配度指標（見表 C9）進行判定。整體適配度指標方面，GFI=.91 顯示良好適配，AGFI=.89 接近適配，RMSEA=.070 表示合理適配。且各個比較適配指標均在.90 以上。精簡適配度指標 CAIC 值均小於飽和模式和獨立模式下的 CAIC 值；交叉驗證指標 ECVI=1.22，與信賴區間有重疊，且小於獨立模式下的 ECVI 值，如表 9 所示。因此，判斷此模式具有良好的適配程度，驗證性因素分析之模式見圖 C1。

表 C9 品格教學行為量表之適配度指標

適配指標	分析結果	判斷規準與解釋
整體適配度指標		
χ^2	536.82	$p=.000<.05$ ，不適配
GFI	.91	>.90，適配
AGFI	.89	略<.09，接近適配
RMSEA	.061	<.08，合理適配
比較適配度指標		
NFI	.96	>.90，適配
NNFI	.97	>.90，適配
CFI	.97	>.90，適配
IFI	.97	>.90，適配
RFI	.95	>.90，適配

精簡適配度指標		
Model CAIC	885.10	Model CAIC 指標均小於 Saturated CAIC 和 Independence CAIC
Saturated CAIC	1676.08	
Independence CAIC	12153.81	
交叉驗證指標		
ECVI	1.22	ECVI 與信賴區間有重疊，且小於獨立模式下的 ECVI
90 Percent Confidence Interval for ECVI	(1.09 ; 1.32)	
ECVI for Independence Model	23.16	



圖 C1 品格教學行為量表之驗證性因素分析模式

附錄 D 父親品格教養行為量表

壹、 題目編擬

研究者進行品格教養行為的文獻探討，並根據孫碧蓮(2001)、郭芳君(2002)、柯佳美(2003)、陳美芝(2005)、吳育楷(2006)等對父母教養的探討，最後擬出「身教」、「言教」、「境教」、「體教」四個向度。並配合品格行為表現的六大向度：值得信賴、尊重、責任、公平、關懷、公民性。與指導教授葉玉珠據此向度編製量表的內容。關於預試因素與題目分佈的情形如表 D1 所示。

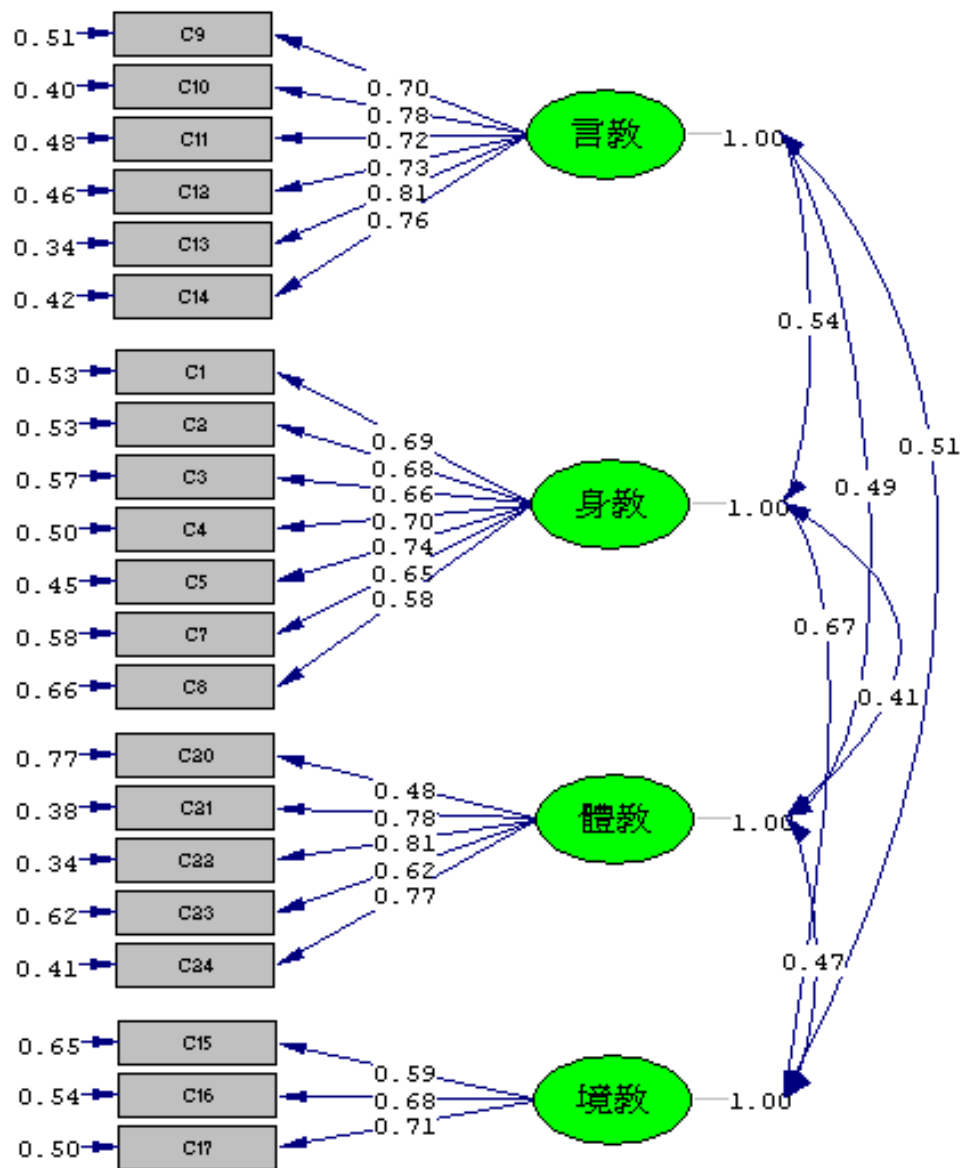
表 D1 父親品格教養行為預試量表之題目分佈

因素層面	題數	題號
身教	9	1,2,3,4,5,6,7,8,9
言教	8	10,11,12,13,14,15,16,17
境教	8	18,19,20,21,22,23,24,25
體教	8	26,27,28,29,30,31,32,33

貳、 量表預試

研究者以台北市育成高中、中崙高中及松山高中六個班級共 240 位學生為樣本，每校採高二及高三學生各一班。扣除答題不全及明顯反應心向等廢卷共 39 份，實得有效樣本數為 204 人（男生 84 人，女生 120 人），問卷可使用率為 85%。

參、 預試題目與計分方式

本量表為 Likert-type 四點量表，其選項分別以「1」至「4」代表「非常不同意」、「不同意」、「同意」、「非常同意」。計分方式根據受試者主觀的知覺程度，圈選能夠代表真實情況的數字。得分愈高，表示子女所知覺的父母品格教養行為程度愈高。

肆、預試題目分析與選題

在父親品格教養行為量表中，有四個測量指標，分別為身教、言教、境教、體教，研究者初步判定與此四個指標有關。首先，預試問卷樣本（N=204）進行內部一致信分析，採 Cronbach's α 係數為.94，修正後的項目總相關係數皆 $>.3$ ，相關係數介於.939~.943 之間，信度皆良好，因此無須刪題。

其次進行第一次因素分析，採「主軸因子」(principle axis factoring) 並以「直接斜交」(direct oblimin) 進行分析。強迫抽取四個特徵值 >1 的因素，解釋量為 49.24%。其中第 7 及 26 題因素負荷量皆小於.32，共同值同時都小於.3。因此刪除此兩題。

刪除第 7 和 26 題後，進行第二次因素分析。整體解釋量提高至 51.03%，且對整體內部一致性 α 係數並無影響，僅降低為.94。其中 27 題跑題至因素一，然原屬之因素二的負荷量未達.32，決定刪除，以進行第三次因素分析。

刪除 27 題進行第三次因素分析後，雖然內部一致性會略微下降至.94，不過整體解釋量提升為 51.70%，共同性介於.34 至.79 之間，所有題目的因素負荷量皆高於.32。唯第 10 題及 28 題本因屬於因素一和因素二的題目，卻跑題至因素三和因素四，然負荷量皆高於.32 的情況下，考慮保留並微調之。父親品格教養行為之因素矩陣如表 D2 所示：

表D2 父親品格教養行為量表「因素矩陣」(N=204)

題目	因素 一	因素 二	因素 三	因素 四	共同 值
17.爸爸會告訴我要遵守社會合理的規範(如法律)。	.82				.64
11.爸爸會告訴我不可以偷竊別人的物品。	.82				.59
16.爸爸會告訴我要遵守學校合理的規定。	.66				.56
15.爸爸會告訴我在大眾交通工具上,要禮讓老弱婦孺。	.61				.51
14.爸爸會告訴我不可以佔別人便宜。	.60				.51
13.爸爸會告訴我要妥善運用金錢(如零用錢或打工收入)	.56				.42
12.爸爸會告訴我要妥善安排自己的時間和生活。	.52				.42
10.爸爸會告訴我要對朋友忠誠。	.34		.35		.41
33.爸爸會讓我參與社區性的公共服務。		-.88			.79
31.爸爸會讓我參與公共服務。		-.87			.73
30.爸爸會讓我參與慈善工作,幫助需要幫助的人。		-.74			.74
32.爸爸會讓我整理住家周圍的環境作。		-.52			.51
29.爸爸會讓我有機會當他的小幫手。		-.51			.44
28.爸爸會透過家庭聚會或活動,讓我欣賞想法或行為與自己不同的人。		-.38		-.39	.46
1.爸爸說話誠實。			.84		.67
3.爸爸做事會考慮別人的感受。			.77		.67
5.爸爸會做到答應我們的事。			.74		.50
6.爸爸做錯事時,不會找藉口或責怪別人。			.64		.51
2.爸爸在我說話時,會仔細聆聽。			.62		.39
9.爸爸會維護家中的環境整潔。			.48		.36
8.爸爸不會刻薄或傷害別人。			.46		.35
4.爸爸不會道人長短或談論別人隱私。			.37		.29
18.爸爸會營造某種環境或氣氛,讓我替他人保守秘密。				-.74	.60
19.爸爸會營造某種環境或氣氛,讓我設身處地為他人著想。				-.66	.63
24.爸爸會營造某種環境或氣氛,讓我主動關心別人。				-.61	.66
20.爸爸會營造某種環境或氣氛,讓我準時完成作業或回家功課。				-.60	.40
22.爸爸會營造某種環境或氣氛,讓我排隊遵守秩序。				-.51	.47
25.爸爸會營造某種環境或氣氛,讓我對別人的不幸遭遇感同身受。				-.49	.49
23.爸爸會營造某種環境或氣氛,讓我遵守家規。				-.49	.45
21.爸爸會營造某種環境或氣氛,讓我學習自己做某些決定並承擔後果。				-.34	.34
解釋量	35.74	7.10	5.15	3.72	51.70
	%	%	%	%	%

以此結果將「父親品格教養行為量表」的因素一（第10、11、12、13、14、15、16、17題）命名為「言教」；因素二（第28、29、30、31、32、33題）命名為「體教」；因素三（第1、2、3、4、5、6、8、9題）命名為「身教」；因素四（第18、19、20、21、22、23、24、25題）命名為「境教」。如表D3所示：

表 D3 父親品格教養行為量表各因素與命名

因素	題項
言教	17.爸爸會告訴我要遵守社會合理的規範（如法律）。
	11.爸爸會告訴我不可以偷竊別人的物品。
	16.爸爸會告訴我要遵守學校合理的規定。
	15.爸爸會告訴我在大眾交通工具上，要禮讓老弱婦孺。
	14.爸爸會告訴我不可以佔別人便宜。
	13.爸爸會告訴我要妥善運用金錢（如零用錢或打工收入）
	12.爸爸會告訴我要妥善安排自己的時間和生活。
10.爸爸會告訴我要對朋友忠誠。	
體教	33.爸爸會讓我參與社區性的公共服務。
	31.爸爸會讓我參與公共服務。
	30.爸爸會讓我參與慈善工作，幫助需要幫助的人。
	32.爸爸會讓我整理住家周圍的環境作。
	29.爸爸會讓我有機會當他的小幫手。
28.爸爸會透過家庭聚會或活動，讓我欣賞想法或行為與自己不同的人。	
身教	1.爸爸說話誠實。
	3.爸爸做事會考慮別人的感受。
	5.爸爸會做到答應我們的事。
	6.爸爸做錯事時，不會找藉口或責怪別人。
	2.爸爸在我說話時，會仔細聆聽。
	9.爸爸會維護家中的環境整潔。
	8.爸爸不會刻薄或傷害別人。
4.爸爸不會道人長短或談論別人隱私。	
境教	18.爸爸會營造某種環境或氣氛，讓我替他人保守秘密。
	19.爸爸會營造某種環境或氣氛，讓我設身處地為他人著想。
	24.爸爸會營造某種環境或氣氛，讓我主動關心別人。
	20.爸爸會營造某種環境或氣氛，讓我準時完成作業或回家功課。
	22.爸爸會營造某種環境或氣氛，讓我排隊遵守秩序。
	25.爸爸會營造某種環境或氣氛，讓我對別人的不幸遭遇感同身受。
	23.爸爸會營造某種環境或氣氛，讓我遵守家規。
21.爸爸會營造某種環境或氣氛，讓我學習自己做某些決定並承擔後果。	

伍、信度分析

最後，再採用 Cronbach's α 係數檢驗量表內容的內部一致性。得到總量表 α 係數為.94。各分量表的 α 係數：言教、體教、身教、境教四個分量表的信度依序為.87、.89、.86、.88，如表 D4 所示：

表D4 「父親品格教養行為量表」信度分析結果 (N=204)

量表	題數	α 值
言教	8	.87
體教	6	.89
身教	8	.86
境教	8	.88
總量表	30	.94

陸、確定正式量表

預試量表經篩選後，共保留 30 題為正式量表，並將題號重新編排。刪題後正式量表的因素名稱、題數與題號如表 D5。

表 D5 父親品格教養行為正式量表之分量表名稱與題數

量表	題數	題號
言教	8	9,10,11,12,13,14,15,16
體教	6	25,26,27,28,29,30
身教	8	1,2,3,4,5,6,7,8
境教	8	17,18,19,20,21,22,23,24

柒、正式施測

本研究以台北縣市高中之高二年級與高三學生為施測對象，採取立意取樣的方式，並以班級為單位。共計發出 573 份問卷，扣除作答不完全與明顯心向之廢卷 57 份，實得樣本 516 人，進行後續的資料分析。

捌、父親品格教養行為量表的信、效度分析

一、探索性因素分析

根據父親品格教養行為量表的預試分析結果，共有四個測量指標，分別為言教、體教、身教、境教。首先，正式問卷樣本 ($N=516$) 進行內部一致性分析，採 Cronbach's α 係數為.93，除第 30 題外，其他題目修正後的項目總相關係數皆 $>.3$ ，相關係數介於.923~.933 之間，因此考慮刪除第 30 題。

其次進行第一次因素分析，採「主軸因子」(principle axis factoring) 並以「直接斜交法」(direct oblimin) 進行。強迫抽取四個特徵值 >1 的因素，解釋量為 47.67%。第 30 題的共同值僅有.20，因素負荷量 $<.32$ ，加上信度過低，因此刪除該題。

刪除第 30 題後，進行第二次因素分析，整體解釋量提高至 48.63%，且內部一致性 α 係數提升至.93。其中 25 和 26 題原屬第三因素，卻跑題至因素一，刪除將降低信度，因此考慮微調並保留之。另外第 8 題共同值僅.26，刪除後 α 係數稍微降低至.93，但整體解釋量提升至 49.46%，因此決定刪除之。所有題目的負荷量皆在.32 以上，共同值介於.30~.83 之間。因素矩陣如表 D6 所示：

表 D6 父親品格教養行為量表「因素矩陣」(N=516)

題目	因素	因素	因素	因素	共同 值
	一	二	三	四	
23. 爸爸會營造某種環境或氣氛，讓我主動關心別人。	.77				.71
24. 爸爸會營造某種環境或氣氛，讓我對別人的不幸遭遇感同身受。	.69				.57
18. 爸爸會營造某種環境或氣氛，讓我設身處地為他人著想。	.61				.57
21. 爸爸會營造某種環境或氣氛，讓我排隊遵守秩序。	.54				.50
20. 爸爸會營造某種環境或氣氛，讓我學習自己做某些決定並承擔後果。	.42				.38
22. 爸爸會營造某種環境或氣氛，讓我遵守家規。	.38				.42
17. 爸爸會營造某種環境或氣氛，讓我替他人保守秘密。	.36				.39
19. 爸爸會營造某種環境或氣氛，讓我準時完成作業或回家功課。	.33				.30
16. 爸爸會告訴我要遵守社會合理的規範（如法律）。		.79			.60
12. 爸爸會告訴我要妥善運用金錢（如零用錢或打工收入）		.78			.57
15. 爸爸會告訴我要遵守學校合理的規定。		.72			.54
11. 爸爸會告訴我要妥善安排自己的時間和生活。		.72			.52
10. 爸爸會告訴我不可以偷竊別人的物品。		.68			.48
13. 爸爸會告訴我不可以佔別人便宜。		.49			.43
14. 爸爸會告訴我在大眾交通工具上，要禮讓老弱婦孺。		.49			.43
9. 爸爸會告訴我要對朋友忠誠。		.40			.37
27. 爸爸會讓我參與慈善工作，幫助需要幫助的人。			-.93		.83
28. 爸爸會讓我參與公共服務。			-.83		.72
29. 爸爸會讓我整理住家周圍的環境作。			-.47		.35
26. 爸爸會讓我有機會當他的小幫手。	.39		-.34		.43
25. 爸爸會透過家庭聚會或活動，讓我欣賞想法或行為與自己不同的人。	.35		-.33		.44
6. 爸爸做錯事時，不會找藉口或責怪別人。				.79	.58
7. 爸爸不會刻薄或傷害別人。				.70	.50
2. 爸爸在我說話時，會仔細聆聽。				.65	.50
3. 爸爸做事會考慮別人的感受。				.65	.56
1. 爸爸說話誠實。				.64	.46
4. 爸爸不會道人長短或談論別人隱私。				.63	.38
5. 爸爸會做到答應我們的事。				.49	.31
解釋量	34.28	7.09	4.98	3.11	49.45
	%	%	%	%	7%

以此結果命名，將因素一（第 16、17、18、19、20、21、22、23 題）命名為「境教」，將因素二（第 8、9、10、11、12、13、14、15 題）命名為「言教」，將因素三（第 24、25、26、27、28 題）命名為「體教」，將因素四（第 1、2、3、4、5、6、7 題）命名為「身教」，如表 D7 所示：

表 D7 父親品格教養行為量表各因素與命名

原題號	新題號	因素	題項
23	22	境教	爸爸會營造某種環境或氣氛，讓我主動關心別人。
24	23		爸爸會營造某種環境或氣氛，讓我對別人的不幸遭遇感同身受。
18	17		爸爸會營造某種環境或氣氛，讓我設身處地為他人著想。
21	20		爸爸會營造某種環境或氣氛，讓我排隊遵守秩序。
20	19		爸爸會營造某種環境或氣氛，讓我學習自己做某些決定並承擔後果。
22	21		爸爸會營造某種環境或氣氛，讓我遵守家規。
17	16		爸爸會營造某種環境或氣氛，讓我替他人保守秘密。
19	18		爸爸會營造某種環境或氣氛，讓我準時完成作業或回家功課。
16	15	言教	爸爸會告訴我要遵守社會合理的規範（如法律）。
12	11		爸爸會告訴我要妥善運用金錢（如零用錢或打工收入）
15	14		爸爸會告訴我要遵守學校合理的規定。
11	10		爸爸會告訴我要妥善安排自己的時間和生活。
10	9		爸爸會告訴我不可以偷竊別人的物品。
13	12		爸爸會告訴我不可以佔別人便宜。
14	13		爸爸會告訴我在大眾交通工具上，要禮讓老弱婦孺。
9	8	爸爸會告訴我要對朋友忠誠。	
27	26	體教	爸爸會讓我參與慈善工作，幫助需要幫助的人。
28	27		爸爸會讓我參與公共服務。
29	28		爸爸會讓我整理住家周圍的環境作。
26	25		爸爸會讓我有機會當他的小幫手。
25	24		爸爸會透過家庭聚會或活動，讓我欣賞想法或行為與自己不同的人。
6	6	身教	爸爸做錯事時，不會找藉口或責怪別人。
7	7		爸爸不會刻薄或傷害別人。
2	2		爸爸在我說話時，會仔細聆聽。
3	3		爸爸做事會考慮別人的感受。
1	1		爸爸說話誠實。
4	4		爸爸不會道人長短或談論別人隱私。
5	5	爸爸會做到答應我們的事。	

二、信度分析

本研究以正式樣本 ($N=516$) 資料進行信度分析，採用 Cronbach's α 係數檢驗因素與量表內容的內部一致性，得到總量表的 α 係數為.93，境教、言教、體教、身教分量表的 α 係數分別為.87、.87、.83、.85，如表 D8 所示：

表D8 「父親品格教養行為量表」信度分析結果 ($N=516$)

量表	題數	題號	α 值
境教	8	16、17、18、19、20、21、22、23	.87
言教	8	8、9、10、11、12、13、14、15	.87
體教	5	24、25、26、27、28	.83
身教	7	1、2、3、4、5、6、7	.85
總量表	28		.93

三、驗證性因素分析

本研究以正式問卷樣本進行探索性因素分析後，進而以結構方程模組來進行驗證性因素分析，期待能更加確定品格行為量表之建構效度。分析結果如下， $\chi^2=1347.22$ $p<.05$ ，雖然顯示不適配，但同時考量三大類適配度指標（見表 D9）進行判定，GFI=.82 接近.90，但 AGFI=.79 不符合判斷標準。根據修正指標的建議進行模式修整，前提是不變動潛在變項到觀察指標的路徑，僅開放估計同一潛在變項之觀察指標的測量誤差間存有相關。修飾後的適配度指標 GFI=.89 和 AGFI=.86，RMSEA 降低至.059，為合理適配，顯示適配程度在可接受範圍。且各個比較適配指標均在.90 以上。精簡適配度指標 CAIC 值均小於飽和模式和獨立模式下的 CAIC 值；交叉驗證指標 ECVI=2.08，與信賴區間有重疊，且小於獨立模式下的 ECVI 值。因此，判斷此模式具有良好的適配程度，驗證性因素分析之模式見圖 D1。

表 D9 父親品格教養行為量表之適配度指標

適配指標	分析結果	判斷規準與解釋
整體適配度指標		
χ^2	880.69	$p=.000<.05$ ，不適配
GFI	.89	略小於.90，接近適配
AGFI	.86	<.90，不適配
RMSEA	.059	<.08，合理適配
比較適配度指標		
NFI	.96	>.90，適配
NNFI	.97	>.90，適配
CFI	.98	>.90，適配
IFI	.98	>.90，適配
RFI	.96	>.90，適配
精簡適配度指標		
Model CAIC	1546.62	Model CAIC 指標均小於 Saturated CAIC 和 Independence CAIC
Saturated CAIC	2938.76	
Independence CAIC	23826.55	
交叉驗證指標		
ECVI	2.08	ECVI 與信賴區間有重疊，且小於獨立模式下的 ECVI
90 Percent Confidence Interval for ECVI	(1.92 ; 2.26)	
ECVI for Independence Model	46.34	



圖 D1 父親品格教養行為量表之驗證性因素分析模式

附錄 E 母親品格教養行為量表

壹、 題目編擬

研究者進行品格教養行為的文獻探討，並根據孫碧蓮(2001)、郭芳君(2002)、柯佳美(2003)、陳美芝(2005)、吳育楷(2006)等對父母教養的探討，最後擬出「身教」、「言教」、「境教」、「體教」四個向度。並配合品格行為表現的六大向度：值得信賴、尊重、責任、公平、關懷、公民性。與指導教授葉玉珠據此向度編製量表的內容。關於預試因素與題目分佈的情形如表 E1 所示。

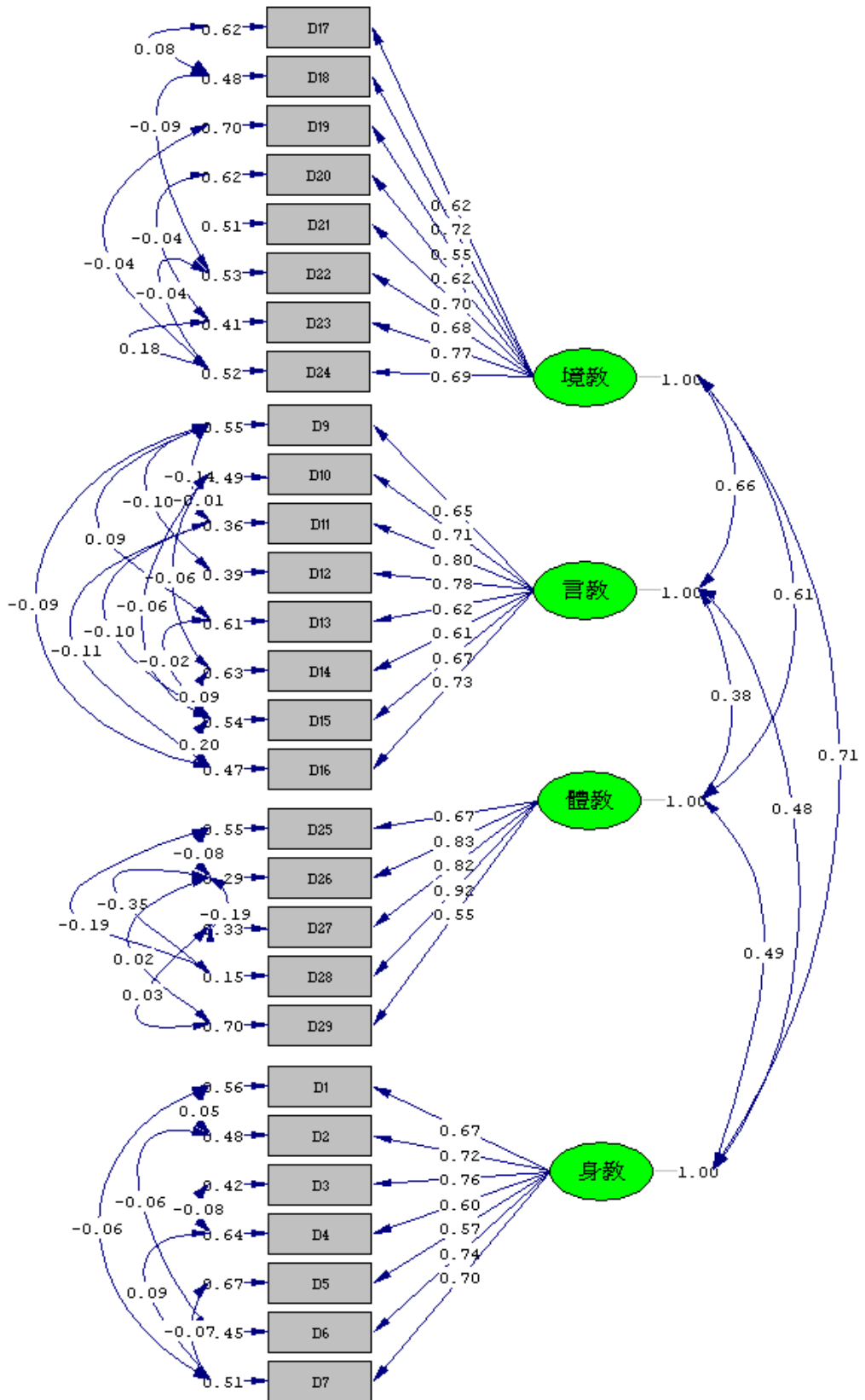
表 E1 母親品格教養行為預試量表之題目分佈

因素層面	題數	題號
身教	9	1,2,3,4,5,6,7,8,9
言教	8	10,11,12,13,14,15,16,17
境教	8	18,19,20,21,22,23,24,25
體教	8	26,27,28,29,30,31,32,33

貳、 量表預試

研究者以台北市育成高中、中崙高中及松山高中六個班級共 240 位學生為樣本，每校採高二及高三學生各一班。扣除答題不全及明顯反應心向等廢卷共 39 份，實得有效樣本數為 201 人（男生 81 人，女生 120 人），問卷可使用率為 84%。

參、 預試題目與計分方式

本量表為 Likert-type 四點量表，其選項分別以「1」至「4」代表「非常不同意」、「不同意」、「同意」、「非常同意」。計分方式根據受試者主觀的知覺程度，圈選能夠代表真實情況的數字。得分愈高，表示子女所知覺的父母品格教養行為程度愈高。

肆、預試題目分析與選題

在母親品格教養行為量表中，有四個測量指標，分別為身教、言教、境教、體教，研究者初步判定與此四個指標有關。首先，預試問卷樣本（N=201）進行內部一致信分析，採 Cronbach's α 係數為.94，修正後的項目總相關係數皆 $>.3$ ，相關係數介於.941~.945 之間，信度皆良好，因此無須刪題。

其次進行第一次因素分析，採「主軸因子」(principle axis factoring) 並以「直接斜交」(direct oblimin) 進行分析。抽取七個特徵值 >1 的因素，解釋量為 58.74%。所有題目負荷量皆 $>.32$ 。

第二次因素分析結果發現，抽出四個特徵值大於 1 的因素，解釋量為 50.81%。其中第 9 及 26 題共同值低於.3，其中 26 題的因素負荷量亦低於.32。且內部一致性顯示，嘗試刪除上述兩題並不會使信度降低。

第三次因素分析結果顯示，刪除第 9 及 26 題後，強迫抽取四個特徵值大於 1 之因素，共同值介於.34 及.83 之間，解釋量為 52.81%。其中第 27 及 28 題落入因素四，然而其性質應為因素三，且在因素三的負荷量分別為.21 及.32，故考慮刪除 27 題，並微調第 28 題，使其符合因素內涵。此外，第 7 題跑題至因素一，然而其性質宜為因素四，檢視其在因素四的負荷量為.13，因此決定刪除第 7 題。最終分析結果的因素矩陣如表所示。

第四次因素分析結果發現，刪除第 7 和 27 題後，整體解釋量為 54.01%，共同值介於.34~.83，內部一致性的 α 係數仍有.938。除第 28 題外，所有題目皆落在原有因素上，且負荷量皆大於.32，然第 28 題在因素三的負荷量仍有.33，因此進行微調。因素一的負荷量介於.75 至.32 之間，解釋量為 37.12%；因素二的負荷量介於.80 至.35 之間，解釋量為 7.87%；因素三的負荷量介於.94 到.32 之間，解釋量為 5.56%；因素四的負荷量為.79 至.60 之間，解釋量為 3.46%。由上述分析可知，本量表具有良好的建構效度。因此，「母親品格教養行為量表」的因素矩陣如表 E2 所示：

表E2 母親品格教養行為量表「因素矩陣」(N=201)

題目	因素一	因素二	因素三	因素四	共同值
19.媽媽會營造某種環境或氣氛,讓我設身處地為他人著想。	.75				.71
24.媽媽會營造某種環境或氣氛,讓我主動關心別人。	.71				.64
18.媽媽會營造某種環境或氣氛,讓我替他人保守秘密。	.62				.57
25.媽媽會營造某種環境或氣氛,讓我對別人的不幸遭遇感同身受。	.59				.48
23.媽媽會營造某種環境或氣氛,讓我遵守家規。	.53				.57
22.媽媽會營造某種環境或氣氛,讓我排隊遵守秩序。	.50				.45
20.媽媽會營造某種環境或氣氛,讓我準時完成作業或回家功課。	.36				.34
21.媽媽會營造某種環境或氣氛,讓我學習自己做某些決定並承擔後果。	.33				.40
11.媽媽會告訴我不可以偷竊別人的物品。		.80			.59
17.媽媽會告訴我要遵守社會合理的規範(如法律)。		.79			.65
16.媽媽會告訴我要遵守學校合理的規定。		.74			.61
12.媽媽會告訴我要妥善安排自己的時間和生活。		.66			.48
13.媽媽會告訴我要妥善運用金錢(如零用錢或打工收入)		.61			.46
15.媽媽會告訴我在大眾交通工具上,要禮讓老弱婦孺。		.56			.48
14.媽媽會告訴我不可以佔別人便宜。		.41			.41
10.媽媽會告訴我要對朋友忠誠。		.35			.39
33.媽媽會讓我參與社區性的公共服務。			.94		.83
31.媽媽會讓我參與公共服務。			.89		.75
30.媽媽會讓我參與慈善工作,幫助需要幫助的人。			.70		.68
32.媽媽會讓我整理住家周圍的環境作。			.54		.48
29.媽媽會讓我有機會當他的小幫手。			.34		.36
28.媽媽會透過家庭聚會或活動,讓我欣賞想法或行為與自己不同的人。			.32	.33	.49
6.媽媽做錯事時,不會找藉口或責怪別人。				.79	.66
3.媽媽做事會考慮別人的感受。				.79	.66
1.媽媽說話誠實。				.75	.63
4.媽媽不會道人長短或談論別人隱私。				.60	.48
2.媽媽在我說話時,會仔細聆聽。				.60	.43
8.媽媽不會刻薄或傷害別人。				.60	.56
5.媽媽會做到答應我們的事。				.60	.45
解釋量	37.12	7.87	5.56	3.46	54.01
	%	%	%	%	%

以此結果將「母親品格教養行為量表」的因素一（第 18、19、20、21、22、23、24、25 題）命名為「境教」；因素二（第 10、11、12、13、14、15、16、17 題）命名為「言教」；因素三（第 28、29、30、31、32、33 題）命名為「體教」；因素四（第 1、2、3、4、5、6、8 題）命名為「身教」。如表 E3 所示：

表 E3 母親品格教養行為量表各因素與命名

因素	題項
境教	18.媽媽會營造某種環境或氣氛，讓我替他人保守秘密。
	19.媽媽會營造某種環境或氣氛，讓我設身處地為他人著想。
	20.媽媽會營造某種環境或氣氛，讓我準時完成作業或回家功課。
	21.媽媽會營造某種環境或氣氛，讓我學習自己做某些決定並承擔後果。
	22.媽媽會營造某種環境或氣氛，讓我排隊遵守秩序。
言教	23.媽媽會營造某種環境或氣氛，讓我遵守家規。
	24.媽媽會營造某種環境或氣氛，讓我主動關心別人。
	25.媽媽會營造某種環境或氣氛，讓我對別人的不幸遭遇感同身受。
	10.媽媽會告訴我要對朋友忠誠。
	11.媽媽會告訴我不可以偷竊別人的物品。
	12.媽媽會告訴我要妥善安排自己的時間和生活。
	13.媽媽會告訴我要妥善運用金錢（如零用錢或打工收入）
體教	14.媽媽會告訴我不可以佔別人便宜。
	15.媽媽會告訴我在大眾交通工具上，要禮讓老弱婦孺。
	16.媽媽會告訴我要遵守學校合理的規定。
	17.媽媽會告訴我要遵守社會合理的規範（如法律）。
	28.媽媽會透過家庭聚會或活動，讓我欣賞想法或行為與自己不同的人。
	29.媽媽會讓我有機會當他的小幫手。
身教	30.媽媽會讓我參與慈善工作，幫助需要幫助的人。
	31.媽媽會讓我參與公共服務。
	32.媽媽會讓我整理住家周圍的環境作。
	33.媽媽會讓我參與社區性的公共服務。
	1.媽媽說話誠實。
	2.媽媽在我說話時，會仔細聆聽。
	3.媽媽做事會考慮別人的感受。
	4.媽媽不會道人長短或談論別人隱私。
5.媽媽會做到答應我們的事。	
6.媽媽做錯事時，不會找藉口或責怪別人。	
	8.媽媽不會刻薄或傷害別人。

伍、信度分析

最後，再採用 Cronbach's α 係數檢驗係數與量表內容的內部一致性。得到總量表 α 係數為.94。各分量表的 α 係數：境教、言教、體教、身教四個分量表的信度依序為.88、.87、.87、.88，如表 E4 所示：

表E4 「母親品格教養行為量表」信度分析結果 (N=201)

量表	題數	α 值
境教	8	.88
言教	8	.87
體教	6	.87
身教	7	.88
總量表	29	.94

陸、確定正式量表

預試量表經篩選後，共保留 29 題為正式量表，並將題號重新編排。刪題後正式量表的因素名稱、題數與題號如表 E5。

表 E5 母親品格教養行為正式量表之分量表名稱與題數

量表	題數	題號
言教	8	8,9,10,11,12,13,14,15
體教	6	24,25,26,27,28,29
身教	7	1,2,3,4,5,6,7
境教	8	16,17,18,19,20,21,22,23

柒、正式施測

本研究以台北縣市高中之高二與高三學生為施測對象，採取立意取樣的方式，並以班級為單位。共計發出 573 份問卷，扣除作答不完全與明顯心向之廢卷 54 份，實得樣本 518 人，進行後續的資料分析。

捌、母親品格教養行為量表的信、效度分析

一、探索性因素分析

根據母親品格教養行為量表的預試分析結果，共有四個測量指標，分別為境教、言教、體教、身教。首先對正式問卷樣本 ($N=518$) 進行內部一致性分析，採 Cronbach's α 係數為.939，所有題目修正後的項目總相關係數皆 $>.3$ ，接不考慮刪除。

其次，進行第一次因素分析，採「主軸因子」(principle axis factoring) 並以「直接斜交法」(direct oblimin) 進行。強迫抽取四個特徵值 >1 的因素，整體解釋量為 53.21%。其中第 8 及 24 題的因素負荷量 $<.32$ ，且刪除後並不影響信度，因此決定刪除之。

第二次因素分析結果發現，抽出四個特徵值大於 1 的因素，解釋量為 53.92%。雖然內部一致性信度 α 係數降低至.934，但仍屬高信度的範圍。而其中 16 及 18 題的因素負荷量又 $<.32$ ，刪除後信度稍降至.929，但整體解釋量提升至 55.25%。所有題目的因素負荷量皆在.32 以上，共同值介於.33~.84 之間。因素矩陣如表 E6 所示：

表 E6 母親品格教養行為量表「因素矩陣」(N=518)

題目	因素 一	因素 二	因素 三	因素 四	共同值
3.媽媽做事會考慮別人的感受。	.86				.69
6.媽媽做錯事時，不會找藉口或責怪別人。	.80				.60
7.媽媽不會刻薄或傷害別人。	.74				.56
2.媽媽在我說話時，會仔細聆聽。	.70				.53
4.媽媽不會道人長短或談論別人隱私。	.68				.49
5.媽媽會做到答應我們的事。	.67				.51
1.媽媽說話誠實。	.63				.48
14.媽媽會告訴我要遵守學校合理的規定。		.89			.72
15.媽媽會告訴我要遵守社會合理的規範(如法律)。		.89			.72
13.媽媽會告訴我在大眾交通工具上，要禮讓老弱婦孺。		.65			.52
10.媽媽會告訴我要妥善安排自己的時間和生活。		.54			.50
9.媽媽會告訴我不可以偷竊別人的物品。		.54			.47
11.媽媽會告訴我要妥善運用金錢(如零用錢或打工收入)		.47			.45
12.媽媽會告訴我不可以佔別人便宜。		.36			.41
27.媽媽會讓我參與公共服務。			.93		.84
29.媽媽會讓我參與社區性的公共服務。			.90		.78
26.媽媽會讓我參與慈善工作，幫助需要幫助的人。			.86		.75
28.媽媽會讓我整理住家周圍的環境作。			.51		.33
25.媽媽會讓我有機會當他的小幫手。			.45		.37
22.媽媽會營造某種環境或氣氛，讓我主動關心別人。				-.63	.66
23.媽媽會營造某種環境或氣氛，讓我對別人的不幸遭遇感同身受。				-.57	.54
19.媽媽會營造某種環境或氣氛，讓我學習自己做某些決定並承擔後果。				-.52	.43
21.媽媽會營造某種環境或氣氛，讓我遵守家規。				-.46	.46
17.媽媽會營造某種環境或氣氛，讓我設身處地為他人著想。				-.43	.54
20.媽媽會營造某種環境或氣氛，讓我排隊遵守秩序。				-.36	.46
解釋量	36.26	8.15	7.79	3.30	55.25
	%	%	%	%	%

以此結果命名，將因素一（第 1、2、3、4、5、6、7 題）命名為「身教」，將因素二（第 8、9、10、11、12、13、14 題）命名為「言教」，將因素三（第 21、22、23、24、25 題）命名為「體教」，將因素四（第 15、16、17、18、19、20 題）命名為「境教」，如表 D7 所示：

表 E7 母親品格教養行為量表各因素與命名

原題號	新題號	因素	題項
3	3	身教	媽媽做事會考慮別人的感受。
6	6		媽媽做錯事時，不會找藉口或責怪別人。
7	7		媽媽不會刻薄或傷害別人。
2	2		媽媽在我說話時，會仔細聆聽。
4	4		媽媽不會道人長短或談論別人隱私。
5	5		媽媽會做到答應我們的事。
1	1		媽媽說話誠實。
14	13	言教	媽媽會告訴我要遵守學校合理的規定。
15	14		媽媽會告訴我要遵守社會合理的規範（如法律）。
13	12		媽媽會告訴我在大眾交通工具上，要禮讓老弱婦孺。
10	9		媽媽會告訴我要妥善安排自己的時間和生活。
9	8		媽媽會告訴我不可以偷竊別人的物品。
11	10		媽媽會告訴我要妥善運用金錢（如零用錢或打工收入）
12	11		媽媽會告訴我不可以佔別人便宜。
27	23	體教	媽媽會讓我參與公共服務。
29	25		媽媽會讓我參與社區性的公共服務。
26	22		媽媽會讓我參與慈善工作，幫助需要幫助的人。
28	24		媽媽會讓我整理住家周圍的環境作。
25	21		媽媽會讓我有機會當他的小幫手。
22	19	境教	媽媽會營造某種環境或氣氛，讓我主動關心別人。
23	20		媽媽會營造某種環境或氣氛，讓我對別人的不幸遭遇感同身受。
19	15		媽媽會營造某種環境或氣氛，讓我學習自己做某些決定並承擔後果。
21	18		媽媽會營造某種環境或氣氛，讓我遵守家規。
17	16		媽媽會營造某種環境或氣氛，讓我設身處地為他人著想。
20	17		媽媽會營造某種環境或氣氛，讓我排隊遵守秩序。

二、信度分析

本研究以正式樣本 ($N=518$) 資料進行信度分析，採用 Cronbach's α 係數檢驗量表的內部一致性，得到總量表的 α 係數為 .93，身教、言教、體教、境教分量表的 α 係數分別為 .89、.86、.86、.87，如表 E8 所示：

表E8 「母親品格教養行為量表」信度分析結果 ($N=518$)

量表	題數	題號	α 值
身教	7	1、2、3、4、5、6、7	.89
言教	7	8、9、10、11、12、13、14	.86
體教	5	21、22、23、24、25	.86
境教	6	15、16、17、18、19、20	.87
總量表	25		.93

三、驗證性因素分析

本研究以正式問卷樣本進行探索性因素分析後，進而以結構方程模組來進行驗證性因素分析，期待能更加確定品格行為量表之建構效度。分析結果如下， $\chi^2(269)=1243.47$ ， $p<.05$ ，雖然顯示不適合，但同時考量三大類適配度指標（見表 E9）進行判定，GFI=.82 接近 .90，但 AGFI=.79 不符合判斷標準。根據修正指標的建議進行模式修整，前提是不變動潛在變項到觀察指標的路徑，僅開放估計同一潛在變項之觀察指標的測量誤差間存有相關。修飾後的適配度指標為 GFI=.92，AGFI=.89 接近 .90，RMSEA 降低至 .053，為合理適配，顯示適配程度在可接受範圍。且各個比較適配指標均在 .90 以上。精簡適配度指標 CAIC 值均小於飽和模式和獨立模式下的 CAIC 值；交叉驗證指標 ECVI=1.48，與信賴區間有重疊，且小於獨立模式下的 ECVI 值。因此，判斷此模式具有良好的適配程度，驗證性因素分析之模式見圖 E1。

表 E9 母親品格教養行為量表之適配度指標

適配指標	分析結果	判斷規準與解釋
整體適配度指標		
χ^2	592.32	$p=.000<.05$ ，不適配
GFI	.92	>.90，適配
AGFI	.89	略小於.90，接近適配
RMSEA	.053	<.08，合理適配
比較適配度指標		
NFI	.97	>.90，適配
NNFI	.98	>.90，適配
CFI	.98	>.90，適配
IFI	.98	>.90，適配
RFI	.97	>.90，適配
精簡適配度指標		
Model CAIC	1215.82	Model CAIC 指標均小於 Saturated CAIC 和 Independence CAIC
Saturated CAIC	2356.24	
Independence CAIC	21774.04	
交叉驗證指標		
ECVI	1.48	ECVI 與信賴區間有重疊，且小於獨立模式下的 ECVI
90 Percent Confidence Interval for ECVI	(1.35 ; 1.62)	
ECVI for Independence Model	41.86	



圖 E1 母親品格教養行為量表之驗證性因素分析模式

附錄 F 高中生品格發展量表（預試版）

親愛的同學，你好！

這份問卷主要在瞭解你個人的信念和實際的行為，以及老師和父母對你信念及行為的影響。這不是考試，沒有正確答案，因此不用寫上你的名字。請耐心並仔細閱讀每一個句子，然後根據自己的實際狀況、想法及感覺作答。**你的意見非常珍貴，所得的結果僅供研究參考，我們會加以保密，絕對不會影響你的學業或操行成績。**所以請你放心作答，有任何疑惑請隨時舉手發問。謝謝你的協助！

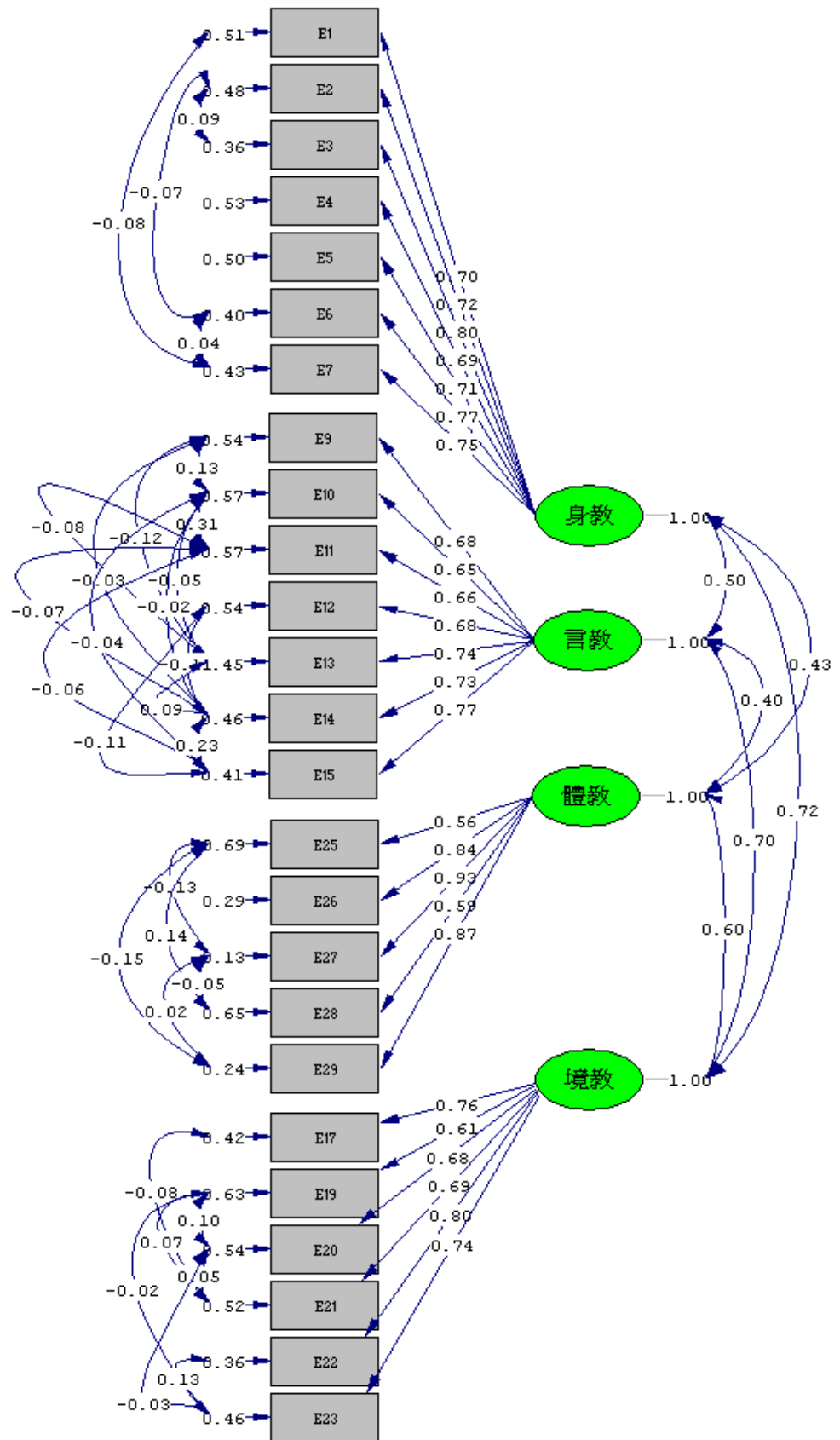
敬祝 學業進步 平安健康

國立政治大學教育研究所

指導教授：葉玉珠 博士

研究生：余青霞 敬上

基本資料

填答說明

請在底線上填入資料，或是在「」內打✓。

1. 就讀學校及班級：_____高中_____年_____班_____號
2. 性別： (1)男生 (2)女生
3. 爸爸的最高學歷： (1)不識字 (2)國小或國中畢業 (3)高中/高職畢業
 (4)專科畢業 (5)大學/學院畢業 (6)研究所畢業（取得碩士/博士學位）
4. 媽媽的最高學歷： (1)不識字 (2)國小或國中畢業 (3)高中/高職畢業
 (4)專科畢業 (5)大學/學院畢業 (6)研究所畢業（取得碩士/博士學位）
5. 「**品格**」是指正向的人格特質，不僅符合社會道德標準及規則，同時也是個人抉擇後的行為，如負責、誠實等。上高中後，你認為對你品格影響最深的任課老師有哪些，請依序排出前三名：（從以下方框中選擇，並填入數字）

① _____、② _____、③ _____

(1)國文 (2)英文 (3)數學 (4)物理 (5)化學 (6)生物 (7)地球科學
(8)歷史 (9)地理 (10)公民/社會 (11)家政 (12)體育 (13)生活科技
(14)音樂 (15)美術 (16)護理 (17)軍訓（教官）

6. 貴班導師的任教科目為：_____（從上面方框中選擇，並填入數字）
7. 請依序寫出對你品格影響最深的對象：（如爸爸、媽媽、老師、朋友、同學...等，請寫單一對象且勿寫人名） ① _____、② _____、③ _____

第一部份

填答說明

以下共有 33 題，請依據你目前個人行為表現的實際狀況，把一個最符合的數字圈選起來。每一題都要圈選喔！

	從	很	經	總
	未	少	常	是
	如	如	如	如
	此	此	此	此
1. 我考試不作弊。.....	1	2	3	4
2. 別人說話時，我會仔細聆聽。.....	1	2	3	4
3. 我準時繳交作業或回家功課。.....	1	2	3	4
4. 我排隊時不插隊。.....	1	2	3	4
5. 我幫助需要幫助的人。.....	1	2	3	4
6. 我會遵守學校合理的規定。.....	1	2	3	4
7. 我對待朋友忠誠。.....	1	2	3	4
8. 我能設身處地為別人著想。.....	1	2	3	4
9. 我會做到答應別人的事。.....	1	2	3	4
10. 我遵守團體中的遊戲規則。.....	1	2	3	4
11. 我不刻薄或傷害別人。.....	1	2	3	4
12. 我會參加學校的公共服務。.....	1	2	3	4
13. 我說話誠實。.....	1	2	3	4
14. 我欣賞在想法或行為上，與我不同的人。.....	1	2	3	4
15. 我能妥善安排自己的時間及生活。.....	1	2	3	4
16. 我會對抗違反公平正義的人或事。.....	1	2	3	4
17. 在大眾交通工具上，我會禮讓老弱婦孺。.....	1	2	3	4
18. 我會維持教室或校園環境的整潔。.....	1	2	3	4

	從 未 如 此	很 少 如 此	經 常 如 此	總 是 如 此
19. 我能替別人保守秘密。.....	1	2	3	4
20. 我做事會考慮別人的感受。.....	1	2	3	4
21. 我做錯事時，不找藉口或責怪別人。.....	1	2	3	4
22. 我不占別人的便宜。.....	1	2	3	4
23. 我會主動關心家人或朋友。.....	1	2	3	4
24. 我會維護住家周圍環境的整潔。.....	1	2	3	4
25. 我做事能讓別人放心。.....	1	2	3	4
26. 我不道人長短或談論別人隱私。.....	1	2	3	4
27. 我做決定時會考慮後果並勇於承擔。.....	1	2	3	4
28. 我會讓別人也有機會做我想做的事。.....	1	2	3	4
29. 我對他人不幸的遭遇感同身受。.....	1	2	3	4
30. 我會參與社區性的公共服務。.....	1	2	3	4
31. 我不偷竊別人的東西。.....	1	2	3	4
32. 我能妥善運用金錢（如零用錢或打工收入）。.....	1	2	3	4
33. 我會遵守社會合理的規範（如法律）。.....	1	2	3	4

請再次確認以上兩頁是否漏填！

第二部分

填答說明

以下共有 33 題，請依據你目前認同的程度回答。把一個適當的數字圈選起來。每一題都要圈選喔！

	非 常 不 同 意	不 同 意	同 意	非 常 同 意
1. 我考試不應該作弊。.....	1	2	3	4
2. 別人說話時，我應該仔細聆聽。.....	1	2	3	4
3. 我應該準時繳交作業或回家功課。.....	1	2	3	4
4. 排隊時，我不應該插隊。.....	1	2	3	4
5. 我應該幫助需要幫助的人。.....	1	2	3	4
6. 我應該遵守學校合理的規定。.....	1	2	3	4
7. 我應該對朋友忠誠。.....	1	2	3	4
8. 我應該設身處地為別人著想。.....	1	2	3	4
9. 我應該做到答應別人的事。.....	1	2	3	4
10. 我應該遵守團體中的遊戲規則。.....	1	2	3	4
11. 我不應該刻薄或傷害別人。.....	1	2	3	4
12. 我應該參加學校的公共服務。.....	1	2	3	4
13. 我說話應該要誠實。.....	1	2	3	4
14. 我應該欣賞想法或行為上，與我不同的人。.....	1	2	3	4
15. 我應該妥善安排自己的時間及生活。.....	1	2	3	4
16. 我應該對抗違反公平正義的人或事。.....	1	2	3	4
17. 在大眾交通工具上，我應該禮讓老弱婦孺。.....	1	2	3	4

	非 常 不 同 意	不 同 意	同 意	非 常 同 意
18. 我應該維持教室或校園環境的整潔。.....	1	2	3	4
19. 我應該替別人保守秘密。.....	1	2	3	4
20. 我做事應該考慮別人的感受。.....	1	2	3	4
21. 我做錯事時，不應該找藉口或責怪別人。.....	1	2	3	4
22. 我不應該占別人的便宜。.....	1	2	3	4
23. 我應該主動關心家人或朋友。.....	1	2	3	4
24. 我應該維護住家周圍環境的整潔。.....	1	2	3	4
25. 我做事應該要讓別人放心。.....	1	2	3	4
26. 我不應該道人長短或談論別人隱私。.....	1	2	3	4
27. 我作決定時，應該考慮後果並勇於承擔。.....	1	2	3	4
28. 我應該讓別人也有機會做我想做的事。.....	1	2	3	4
29. 我對他人不幸的遭遇應該感同身受。.....	1	2	3	4
30. 我應該參與社區性的公共服務。.....	1	2	3	4
31. 我不應該偷竊別人的東西。.....	1	2	3	4
32. 我應該妥善運用金錢（如零用錢或打工收入）.....	1	2	3	4
33. 我應該遵守社會合理的規範（如法律）。.....	1	2	3	4

請再次確認以上兩頁是否漏填！

第三部分

填答說明

以下共有 33 題，請回想**第一面所填寫影響你品格最深的老師**，並根據該位老師上課狀況及平時相處情形，**圈選一個**最符合的數字。每一題都要圈選喔！

該位老師	非			非
	常	不	同	常
	同	同	同	同
	意	意	意	意
1. 說話誠實。.....	1	2	3	4
2. 在同學說話時，會仔細聆聽。.....	1	2	3	4
3. 做事會考慮別人的感受。.....	1	2	3	4
4. 不會道人長短或談論別人隱私。.....	1	2	3	4
5. 會做到答應我們的事。.....	1	2	3	4
<hr/>				
6. 做錯事時，不會找藉口或責怪別人。.....	1	2	3	4
7. 會對抗違反公平正義的人或事。.....	1	2	3	4
8. 不會刻薄或傷害別人。.....	1	2	3	4
9. 會維護自己座位周圍或辦公室的環境整潔。.....	1	2	3	4
<hr/>				
該位老師會告訴我們				
10. 要對朋友忠誠。.....	1	2	3	4
11. 不可以偷竊別人的物品。.....	1	2	3	4
12. 要妥善安排自己的時間及生活。.....	1	2	3	4
13. 要妥善運用金錢（如零用錢或打工收入）。.....	1	2	3	4
<hr/>				
14. 不可以占別人的便宜。.....	1	2	3	4
15. 在大眾交通工具上，要禮讓老弱婦孺。.....	1	2	3	4
16. 要遵守學校合理的規定。.....	1	2	3	4
17. 要遵守社會合理的規範（如法律）。.....	1	2	3	4

	非 常 不 同 意	不 同 意	同 意	非 常 同 意
該位老師會營造某種環境或氣氛，讓我們				
18. 替他人保守秘密。.....	1	2	3	4
19. 設身處地為他人著想。.....	1	2	3	4
20. 準時繳交作業或回家功課。.....	1	2	3	4
21. 學習自己做某些決定並承擔後果。.....	1	2	3	4
<hr/>				
22. 排隊會遵守秩序。.....	1	2	3	4
23. 遵守課堂或教室中的公平規則。.....	1	2	3	4
24. 主動關心別人。.....	1	2	3	4
25. 對別人的不幸遭遇感同身受。.....	1	2	3	4
<hr/>				
該位老師				
26. 會讓我們進行榮譽考試。.....	1	2	3	4
27. 能放心地交代事務給我們執行。.....	1	2	3	4
28. 會透過課堂上的教學活動，讓我們學習欣賞想法或行為 與自己不同的人。.....	1	2	3	4
29. 會讓我們每個人都有機會擔任幹部或小老師。.....	1	2	3	4
<hr/>				
30. 會讓我們參與慈善工作，幫助需要幫助的人。.....	1	2	3	4
31. 會給我們做公共服務的機會。.....	1	2	3	4
32. 會讓我們做教室或校園整潔的工作。.....	1	2	3	4
33. 會讓我們參與社區性的公共服務。.....	1	2	3	4

請再次確認以上兩頁是否漏填！

第四部分

填答說明

以下問題是想瞭解你與父親（或養父）及母親（或養母）的相處情形。若主要照顧者非父親（或養父），則略過「爸爸」部分；若主要照顧者非母親（或養母），則略過「媽媽」部分。圈選一個最符合你實際感受及看法的選項。每一題都要圈喔！

	非			非
	常	不	同	常
	不	同	同	同
	意	意	意	意
1. 爸爸 媽媽說話誠實。.....	1	2	3	4
2. 爸爸 媽媽在我說話時，會仔細聆聽。.....	1	2	3	4
3. 爸爸 媽媽做事會考慮別人的感受。.....	1	2	3	4
4. 爸爸 媽媽不會道人長短或談論別人隱私。.....	1	2	3	4
5. 爸爸 媽媽會做到答應我的事。.....	1	2	3	4
6. 爸爸 媽媽做錯事時，不會找藉口或責怪別人。.....	1	2	3	4
7. 爸爸 媽媽會對抗違反公平正義的人或事。.....	1	2	3	4
8. 爸爸 媽媽不會刻薄或傷害別人。.....	1	2	3	4
9. 爸爸 媽媽會維護家中的環境整潔。.....	1	2	3	4

		非 常 不 同 意	不 同 意	同 意	非 常 同 意
10.	爸爸 媽媽會告訴我要對朋友忠誠。.....	1 1	2 2	3 3	4 4
11.	爸爸 媽媽會告訴我不可以偷竊別人的物品。.....	1 1	2 2	3 3	4 4
12.	爸爸 媽媽會告訴我要妥善安排自己的時間及生活。.....	1 1	2 2	3 3	4 4
13.	爸爸 媽媽會告訴我要妥善運用金錢（如零用錢或打工收入）。.....	1 1	2 2	3 3	4 4
14.	爸爸 媽媽會告訴我不要占別人的便宜。.....	1 1	2 2	3 3	4 4
15.	爸爸 媽媽會告訴我在大眾交通工具上，要禮讓老弱婦孺。.....	1 1	2 2	3 3	4 4
16.	爸爸 媽媽會告訴我要遵守學校合理的規定。.....	1 1	2 2	3 3	4 4
17.	爸爸 媽媽會告訴我要遵守社會合理的規範（如法律）.....	1 1	2 2	3 3	4 4

請再次確認以上兩頁是否漏填！

		非 常 不 同 意	不 同 意	同 意	非 常 同 意
18.	爸爸 媽媽會營造某種環境或氣氛，讓我替別人保守秘密。……	1 1	2 2	3 3	4 4
19.	爸爸 媽媽會營造某種環境或氣氛，讓我設身處地為別人著想。	1 1	2 2	3 3	4 4
20.	爸爸 媽媽會營造某種環境或氣氛，讓我準時完成作業或回家 功課。	1 1	2 2	3 3	4 4
21.	爸爸 媽媽會營造某種環境或氣氛，讓我自己做某些決定並承 擔後果。	1 1	2 2	3 3	4 4
22.	爸爸 媽媽會營造某種環境或氣氛，讓我排隊遵守秩序。……	1 1	2 2	3 3	4 4
23.	爸爸 媽媽會營造某種環境或氣氛，讓我遵守家規。……	1 1	2 2	3 3	4 4
24.	爸爸 媽媽會營造某種環境或氣氛，讓我主動關心別人。……	1 1	2 2	3 3	4 4
25.	爸爸 媽媽會營造某種環境或氣氛，讓我對別人的不幸遭遇感同 身受。	1 1	2 2	3 3	4 4

		非 常 不 同 意	不 同 意	同 意	非 常 同 意
26.	爸爸 媽媽會放心地讓我獨自在家或出門活動。.....	1 1	2 2	3 3	4 4
27.	爸爸 媽媽能放心地交代事務給我執行。.....	1 1	2 2	3 3	4 4
28.	爸爸 媽媽會透過家庭活動或聚會，讓我欣賞想法或行為與自 己不同的人。	1 1	2 2	3 3	4 4
29.	爸爸 媽媽會讓我有機會當他們的小幫手。.....	1 1	2 2	3 3	4 4
30.	爸爸 媽媽會讓我參與慈善工作，幫助需要幫助的人。.....	1 1	2 2	3 3	4 4
31.	爸爸 媽媽會讓我參與公共服務。.....	1 1	2 2	3 3	4 4
32.	爸爸 媽媽會讓我整理住家周圍的環境。.....	1 1	2 2	3 3	4 4
33.	爸爸 媽媽會讓我參與社區性的公共服務。.....	1 1	2 2	3 3	4 4

請最後確認以上兩頁是否漏填，感謝你的填答！

附錄 G 高中生品格發展量表（正式版）

親愛的同學，你好！

這份問卷主要在瞭解你個人的信念和實際的行為，以及老師和父母對你信念及行為的影響。這不是考試，沒有正確答案，不用寫上你的名字，座號僅供編碼用。請耐心並仔細閱讀每一個句子，然後根據自己的實際狀況、想法及感覺作答。你的意見非常珍貴，所得的結果僅供研究參考，我們會加以保密，絕對不會影響你的學業或操行成績。所以請你放心作答，有任何疑惑請隨時舉手發問。謝謝你的協助！

敬祝 學業進步 平安健康

國立政治大學教育研究所

指導教授：葉玉珠 博士

研究生：余青霞 敬上

基本資料

填答說明

請在底線上填入資料，或是在「」內打✓。

1. 就讀學校及班級：_____高中_____年_____班_____號
2. 性別： (1)男生 (2)女生
3. 爸爸的最高學歷： (1)不識字 (2)國小或國中畢業 (3)高中/高職畢業
 (4)專科畢業 (5)大學/學院畢業 (6)研究所畢業（取得碩士/博士學位）
4. 媽媽的最高學歷： (1)不識字 (2)國小或國中畢業 (3)高中/高職畢業
 (4)專科畢業 (5)大學/學院畢業 (6)研究所畢業（取得碩士/博士學位）
5. 「**品格**」是指正向的人格特質，不僅符合社會道德標準及規則，同時也是個人抉擇後的行為，如負責、誠實等。上高中後，你認為對你品格影響最深的任課老師有哪些，請依序排出前三名：（從以下方框中選擇，並填入數字）

① _____、② _____、③ _____

(1)國文 (2)英文 (3)數學 (4)物理 (5)化學 (6)生物 (7)地球科學
(8)歷史 (9)地理 (10)公民/社會 (11)家政 (12)體育 (13)生活科技
(14)音樂 (15)美術 (16)護理 (17)軍訓（教官）

6. 貴班導師的任教科目為：_____（從上面方框中選擇，並填入數字）
7. 請依序寫出對你品格影響最深的對象：（如爸爸、媽媽、老師、朋友、同學...等，請寫單一對象且勿寫人名） ① _____、② _____、③ _____

第一部份

填答說明

以下共有 33 題，請依據你目前個人行為表現的實際狀況，把一個最符合的數字圈選起來。每一題都要圈選喔！

	從 未 如 此	很 少 如 此	經 常 如 此	總 是 如 此
1. 我考試不作弊。.....	1	2	3	4
2. 別人說話時，我會仔細聆聽。.....	1	2	3	4
3. 我準時繳交作業或回家功課。.....	1	2	3	4
4. 我排隊時不插隊。.....	1	2	3	4
5. 我幫助需要幫助的人。.....	1	2	3	4
6. 我會遵守學校合理的規定。.....	1	2	3	4
7. 我對待朋友忠誠。.....	1	2	3	4
8. 我能設身處地為別人著想。.....	1	2	3	4
9. 我會做到答應別人的事。.....	1	2	3	4
10. 我遵守團體中的遊戲規則。.....	1	2	3	4
11. 我不刻薄或傷害別人。.....	1	2	3	4
12. 我會參加學校的公共服務。.....	1	2	3	4
13. 我說話誠實。.....	1	2	3	4
14. 我欣賞在想法或行為上，與我不同的人。.....	1	2	3	4
15. 我能妥善安排自己的時間及生活。.....	1	2	3	4
16. 我會對抗違反公平正義的人或事。.....	1	2	3	4
17. 在大眾交通工具上，我會禮讓老弱婦孺。.....	1	2	3	4
18. 我會維持教室或校園環境的整潔。.....	1	2	3	4
19. 我能替別人保守秘密。.....	1	2	3	4
20. 我做事會考慮別人的感受。.....	1	2	3	4

	從 未 如 此	很 少 如 此	經 常 如 此	總 是 如 此
21. 我做錯事時，不找藉口或責怪別人。.....	1	2	3	4
22. 我不占別人的便宜。.....	1	2	3	4
23. 我會主動關心家人或朋友。.....	1	2	3	4
24. 我會維護住家周圍環境的整潔。.....	1	2	3	4
25. 我做事能讓別人放心。.....	1	2	3	4
26. 我不道人長短或談論別人隱私。.....	1	2	3	4
27. 我做決定時會考慮後果並勇於承擔。.....	1	2	3	4
28. 我會讓別人也有機會做我想做的事。.....	1	2	3	4
29. 我對他人不幸的遭遇感同身受。.....	1	2	3	4
30. 我會參與社區性的公共服務。.....	1	2	3	4
31. 我不偷竊別人的東西。.....	1	2	3	4
32. 我能妥善運用金錢（如零用錢或打工收入）。.....	1	2	3	4
33. 我會遵守社會合理的規範（如法律）。.....	1	2	3	4

請再次確認以上兩頁是否漏填！

第二部分

填答說明

以下共有 33 題，請依據你目前認同的程度回答。把一個適當的數字圈選起來。每一題都要圈選喔！

	非 常 不 同 意	不 同 意	同 意	非 常 同 意
1. 我考試不應該作弊。.....	1	2	3	4
2. 別人說話時，我應該仔細聆聽。.....	1	2	3	4
3. 我應該準時繳交作業或回家功課。.....	1	2	3	4
4. 排隊時，我不應該插隊。.....	1	2	3	4
5. 我應該幫助需要幫助的人。.....	1	2	3	4
6. 我應該遵守學校合理的規定。.....	1	2	3	4
7. 我應該對朋友忠誠。.....	1	2	3	4
8. 我應該設身處地為別人著想。.....	1	2	3	4
9. 我應該做到答應別人的事。.....	1	2	3	4
10. 我應該遵守團體中的遊戲規則。.....	1	2	3	4
11. 我不應該刻薄或傷害別人。.....	1	2	3	4
12. 我應該參加學校的公共服務。.....	1	2	3	4
13. 我說話應該要誠實。.....	1	2	3	4
14. 我應該欣賞想法或行為上，與我不同的人。.....	1	2	3	4
15. 我應該妥善安排自己的時間及生活。.....	1	2	3	4
16. 我應該對抗違反公平正義的人或事。.....	1	2	3	4
17. 在大眾交通工具上，我應該禮讓老弱婦孺。.....	1	2	3	4
18. 我應該維持教室或校園環境的整潔。.....	1	2	3	4
19. 我應該替別人保守秘密。.....	1	2	3	4
20. 我做事應該考慮別人的感受。.....	1	2	3	4

	非 常 不 同 意	不 同 意	同 意	非 常 同 意
21. 我做錯事時，不應該找藉口或責怪別人。.....	1	2	3	4
22. 我不應該占別人的便宜。.....	1	2	3	4
23. 我應該主動關心家人或朋友。.....	1	2	3	4
24. 我應該維護住家周圍環境的整潔。.....	1	2	3	4
25. 我做事應該要讓別人放心。.....	1	2	3	4
26. 我不應該道人長短或談論別人隱私。.....	1	2	3	4
27. 我作決定時，應該考慮後果並勇於承擔。.....	1	2	3	4
28. 我應該讓別人也有機會做我想做的事。.....	1	2	3	4
29. 我對他人不幸的遭遇應該感同身受。.....	1	2	3	4
30. 我應該參與社區性的公共服務。.....	1	2	3	4
31. 我不應該偷竊別人的東西。.....	1	2	3	4
32. 我應該妥善運用金錢（如零用錢或打工收入）.....	1	2	3	4
33. 我應該遵守社會合理的規範（如法律）。.....	1	2	3	4

請再次確認以上兩頁是否漏填！

第三部分

填答說明：以下共 24 題，請回想**第一面所填寫影響你品格最深的老師**，並根據該位老師上課狀況及平時相處情形，**圈選一個**最符合的數字，每一題都要圈！

該位老師	非常不同意	不同意	同意	非常同意
1. 說話誠實。.....	1	2	3	4
2. 做事會考慮別人的感受。.....	1	2	3	4
3. 不會道人長短或談論別人隱私。.....	1	2	3	4
4. 會做到答應我們的事。.....	1	2	3	4
5. 做錯事時，不會找藉口或責怪別人。.....	1	2	3	4
6. 會對抗違反公平正義的人或事。.....	1	2	3	4
7. 不會刻薄或傷害別人。.....	1	2	3	4
8. 在同學說話時，會仔細聆聽。.....	1	2	3	4
該位老師會告訴我們				
9. 要對朋友忠誠。.....	1	2	3	4
10. 不可以偷竊別人的物品。.....	1	2	3	4
11. 要妥善運用金錢（如零用錢或打工收入）。.....	1	2	3	4
12. 不可以占別人的便宜。.....	1	2	3	4
13. 在大眾交通工具上，要禮讓老弱婦孺。.....	1	2	3	4
14. 要遵守社會合理的規範（如法律）。.....	1	2	3	4
該位老師會營造某種環境或氣氛，讓我們				
15. 準時繳交作業或回家功課。.....	1	2	3	4
16. 學習自己做某些決定並承擔後果。.....	1	2	3	4
17. 遵守課堂或教室中的公平規則。.....	1	2	3	4
18. 主動關心別人。.....	1	2	3	4
19. 對別人的不幸遭遇感同身受。.....	1	2	3	4
該位老師會				
20. 讓我們每個人都有機會擔任幹部或小老師。.....	1	2	3	4
21. 讓我們參與慈善工作，幫助需要幫助的人。.....	1	2	3	4
22. 給我們做公共服務的機會。.....	1	2	3	4
23. 讓我們做教室或校園整潔的工作。.....	1	2	3	4
24. 讓我們參與社區性的公共服務。.....	1	2	3	4

第四部分

填答說明

以下問題是想瞭解你與父親(或養父)的相處情形。若主要照顧者非父親(或養父)，則略過此部分。**圈選一個**最符合你實際感受及看法的選項。每一題都要圈喔！

	非 常 不 同 意	不 同 意	同 意	非 常 同 意
我的父親				
1. 說話誠實。.....	1	2	3	4
2. 在我說話時，會仔細聆聽。.....	1	2	3	4
3. 做事會考慮別人的感受。.....	1	2	3	4
4. 不會道人長短或談論別人隱私。.....	1	2	3	4
5. 會做到答應我的事。.....	1	2	3	4
6. 做錯事時，不會找藉口或責怪別人。.....	1	2	3	4
7. 不會刻薄或傷害別人。.....	1	2	3	4
8. 會維護家中的環境整潔。.....	1	2	3	4
我的父親會告訴我				
9. 要對朋友忠誠。.....	1	2	3	4
10. 不可以偷竊別人的物品。.....	1	2	3	4
11. 要妥善安排自己的時間及生活。.....	1	2	3	4
12. 要妥善運用金錢(如零用錢或打工收入)。.....	1	2	3	4
13. 不要占別人的便宜。.....	1	2	3	4
14. 在大眾交通工具上，要禮讓老弱婦孺。.....	1	2	3	4
15. 要遵守學校合理的規定。.....	1	2	3	4
16. 要遵守社會合理的規範(如法律).....	1	2	3	4
我的父親會營造某種環境或氣氛，讓我				
17. 替別人保守秘密。.....	1	2	3	4
18. 設身處地為別人著想。.....	1	2	3	4
19. 準時完成作業或回家功課。.....	1	2	3	4

翻面前，請確認以上兩頁是否漏填！

	非 常 不 同 意	不 同 意	同 意	非 常 同 意
我的父親會營造某種環境或氣氛，讓我				
20. 自己做某些決定並承擔後果。.....	1	2	3	4
21. 排隊遵守秩序。.....	1	2	3	4
22. 遵守家規。.....	1	2	3	4
23. 主動關心別人。.....	1	2	3	4
24. 對別人的不幸遭遇感同身受。.....	1	2	3	4

我的父親會

25. 透過家庭活動或聚會，讓我欣賞想法或行為與自己不同的人。.....	1	2	3	4
26. 讓我有機會當他們的小幫手。.....	1	2	3	4
27. 讓我參與慈善工作，幫助需要幫助的人。.....	1	2	3	4
28. 讓我參與公共服務。.....	1	2	3	4
29. 讓我整理住家周圍的環境。.....	1	2	3	4
30. 讓我參與社區性的公共服務。.....	1	2	3	4

第五部分

填答說明

以下問題是想瞭解你與母親(或養母)的相處情形。若主要照顧者非母親(或養母)，則略過此部分。**圈選一個**最符合你實際感受及看法的選項。每一題都要圈喔！

	非 常 不 同 意	不 同 意	同 意	非 常 同 意
我的母親				
1. 說話誠實。.....	1	2	3	4
2. 在我說話時，會仔細聆聽。.....	1	2	3	4
3. 做事會考慮別人的感受。.....	1	2	3	4
4. 不會道人長短或談論別人隱私。.....	1	2	3	4
5. 會做到答應我的事。.....	1	2	3	4
6. 做錯事時，不會找藉口或責怪別人。.....	1	2	3	4
7. 不會刻薄或傷害別人。.....	1	2	3	4
我的母親會告訴我				
8. 要對朋友忠誠。.....	1	2	3	4
9. 不可以偷竊別人的物品。.....	1	2	3	4
10. 要妥善安排自己的時間及生活。.....	1	2	3	4
11. 要妥善運用金錢（如零用錢或打工收入）。.....	1	2	3	4
12. 不要占別人的便宜。.....	1	2	3	4
13. 在大眾交通工具上，要禮讓老弱婦孺。.....	1	2	3	4
14. 要遵守學校合理的規定。.....	1	2	3	4
15. 要遵守社會合理的規範（如法律）。.....	1	2	3	4
我的母親會營造某種環境或氣氛，讓我				
16. 替別人保守秘密。.....	1	2	3	4
17. 設身處地為別人著想。.....	1	2	3	4
18. 準時完成作業或回家功課。.....	1	2	3	4

翻面前，請確認以上兩頁是否漏填！

	非 常 不 同 意	不 同 意	同 意	非 常 同 意
我的母親會營造某種環境或氣氛，讓我				
19. 自己做某些決定並承擔後果。.....	1	2	3	4
20. 排隊遵守秩序。.....	1	2	3	4
21. 遵守家規。.....	1	2	3	4
22. 主動關心別人。.....	1	2	3	4
23. 對別人的不幸遭遇感同身受。.....	1	2	3	4

我的母親會

24. 透過家庭活動或聚會，讓我欣賞想法或行為與自己不同的人。.....	1	2	3	4
25. 讓我有機會當他們的小幫手。.....	1	2	3	4
26. 讓我參與慈善工作，幫助需要幫助的人。.....	1	2	3	4
27. 讓我參與公共服務。.....	1	2	3	4
28. 讓我整理住家周圍的環境。.....	1	2	3	4
29. 讓我參與社區性的公共服務。.....	1	2	3	4

請最後確認以上問卷是否漏填，感謝你的填答！