

# 附錄一：個案公司企業流程模型

NODE : A-0 TITLE : 個案公司船邊出口作業

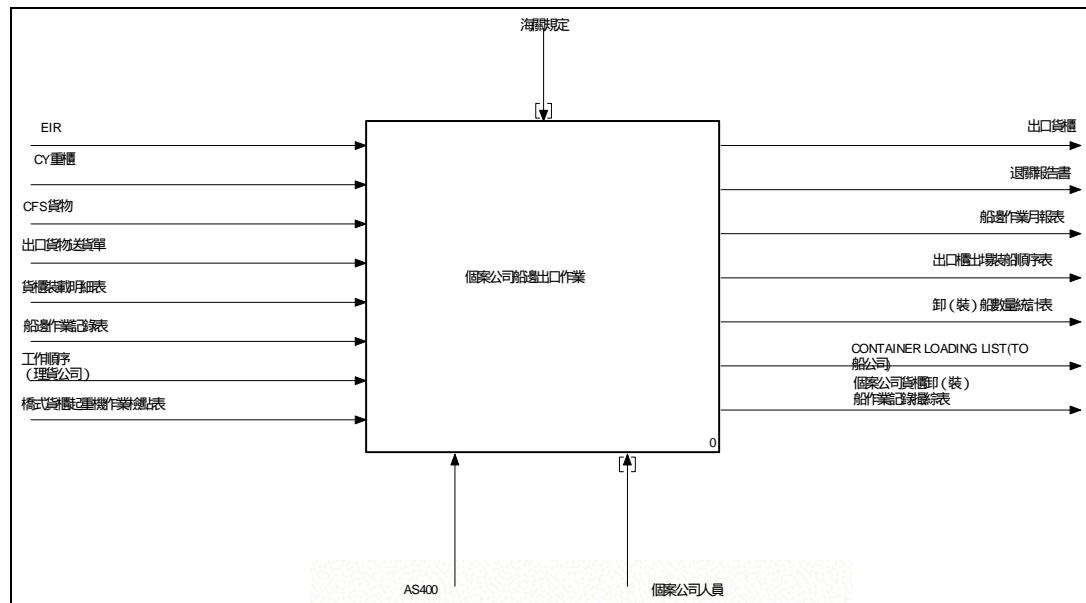

活動定義：

從出口貨櫃(物)進站到船邊裝船的船邊出口作業流程。

NODE : A0 TITLE : 個案公司船邊出口作業

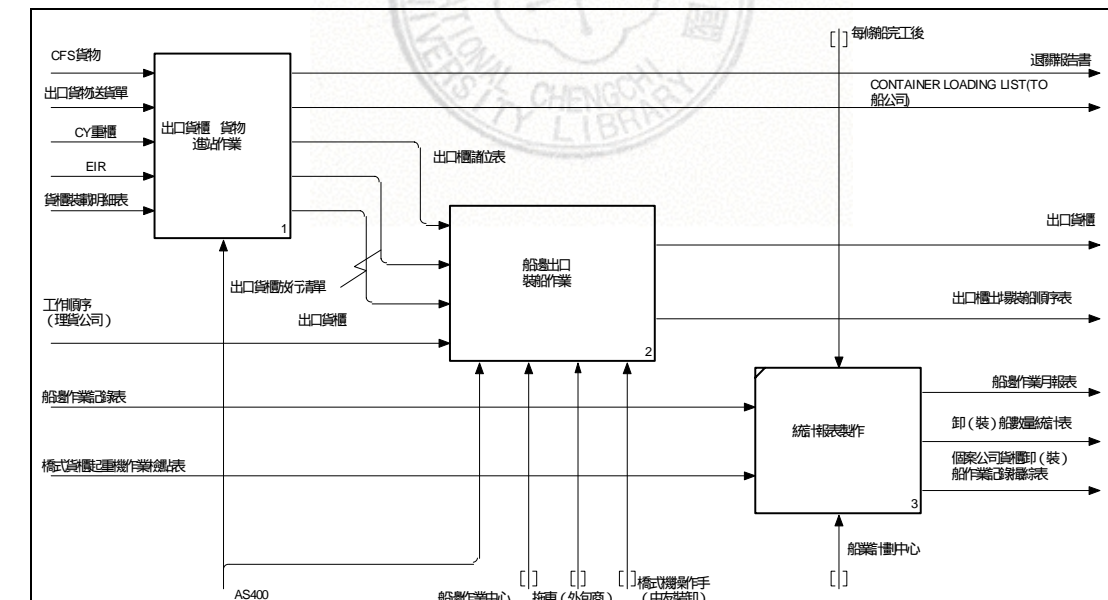

活動定義：

出口從貨櫃(物)進站到裝船前的作業流程，包括貨櫃進站作業、船邊裝船作業及統計報表，其中統計報表製作主要為績效評估之用。

**NODE : A1 TITLE : 出口貨櫃 貨物 進站作業**

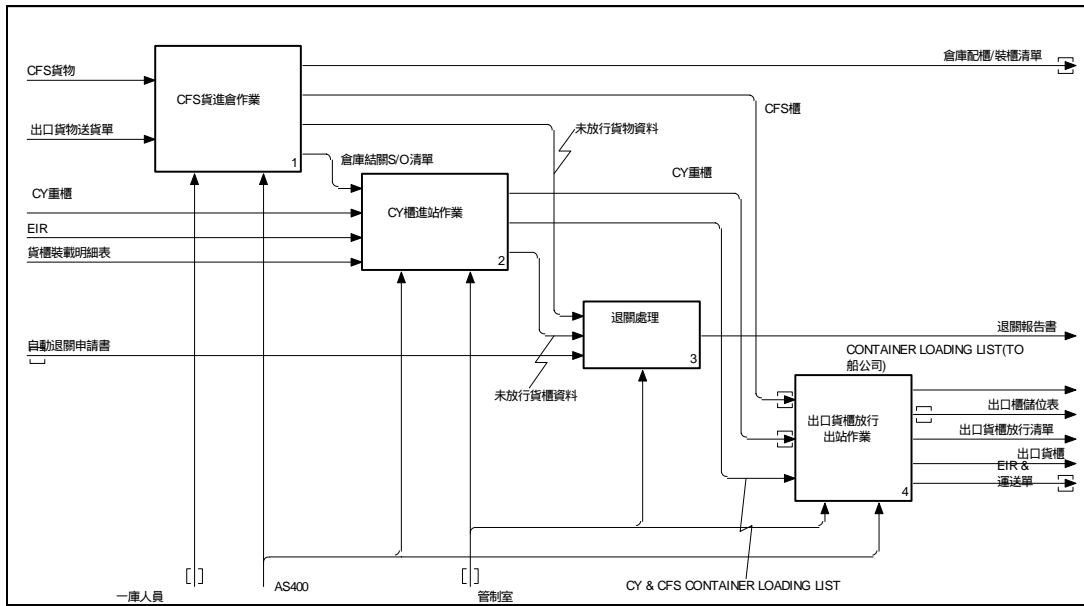

活動定義：出口貨櫃（物）裝船前的文件製作，若是未放行的貨櫃(物)則退關，否則則放行出站裝船。

**NODE : A2 TITLE : 船邊出口裝船作業**

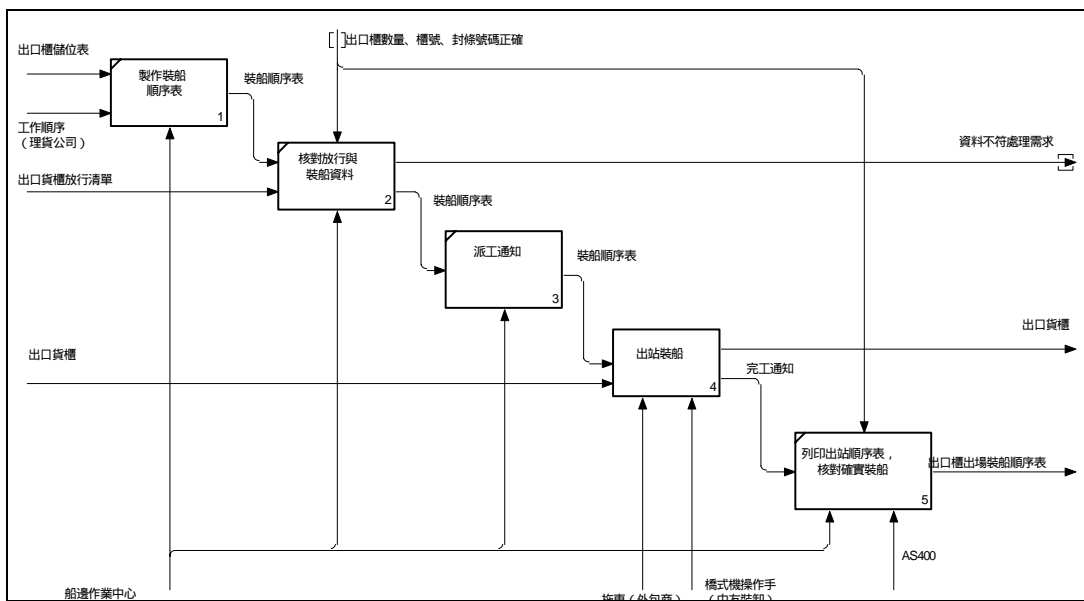

活動定義：根據系統中列印出的出口櫃儲位表，在理貨公司所製作的工作順序上填上出口櫃於櫃場內的儲位，完成裝船順序表；將裝船順序表上的貨櫃資料與出口貨櫃放行清單核對，確認資料正確；將裝船順序表傳送給船邊作業的相關單位，包括拖車、中友裝卸等，進行派工通知；在確認裝船資料無誤，派工通知完後，正式進行裝船作業。

**NODE : A11 TITLE : CFS 貨進倉作業**

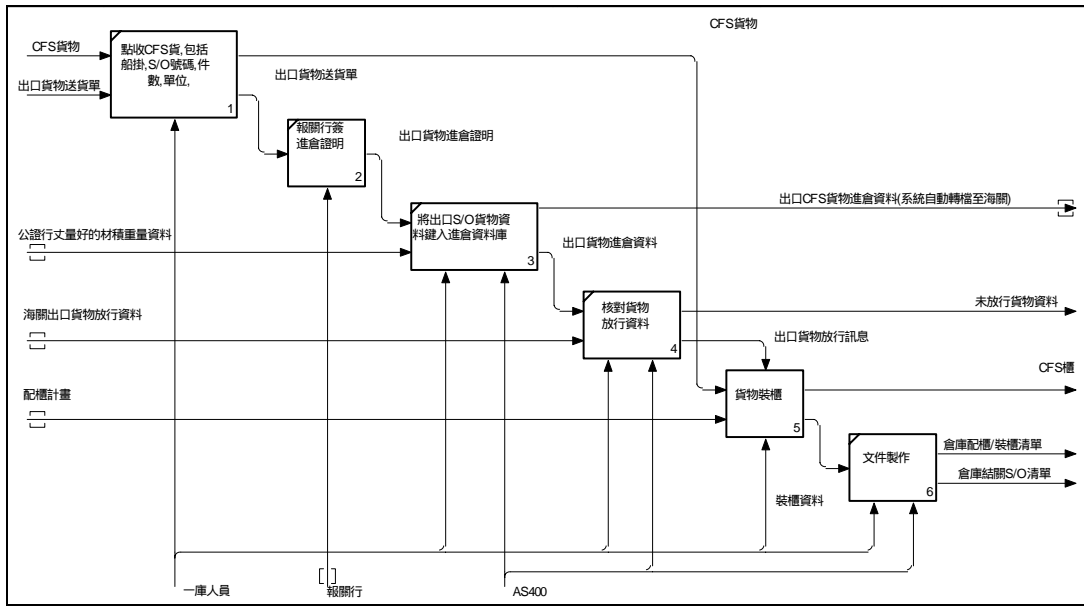

活動定義：從出口貨物進站到裝櫃及製作文件的流程。

**NODE : A12 TITLE : CY 櫃進倉作業**

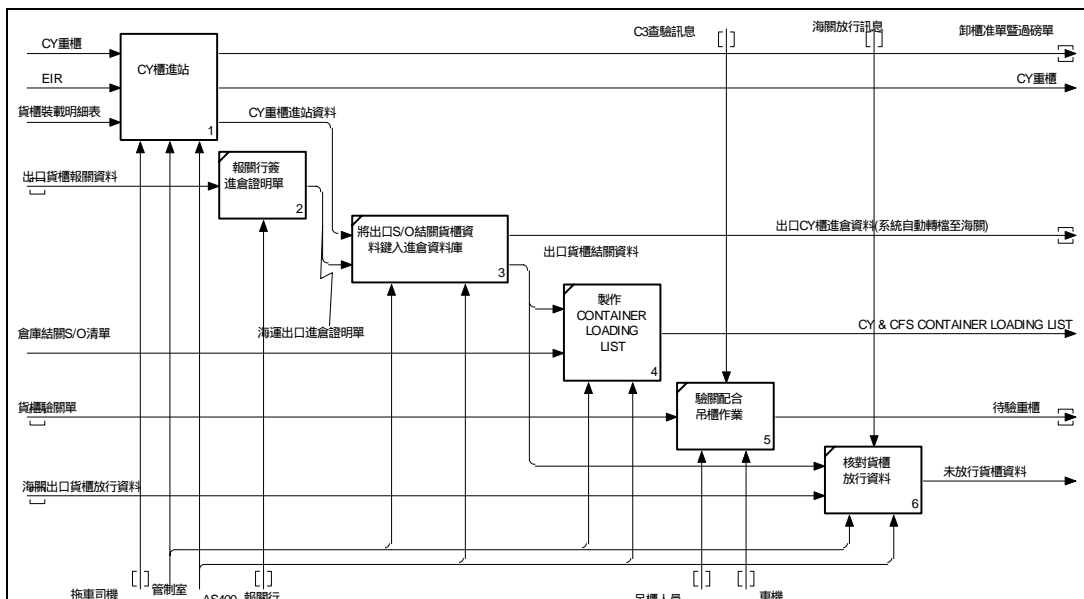

活動定義：出口從貨櫃進站到製作文件的流程。

NODE : A13 TITLE : 退關處理

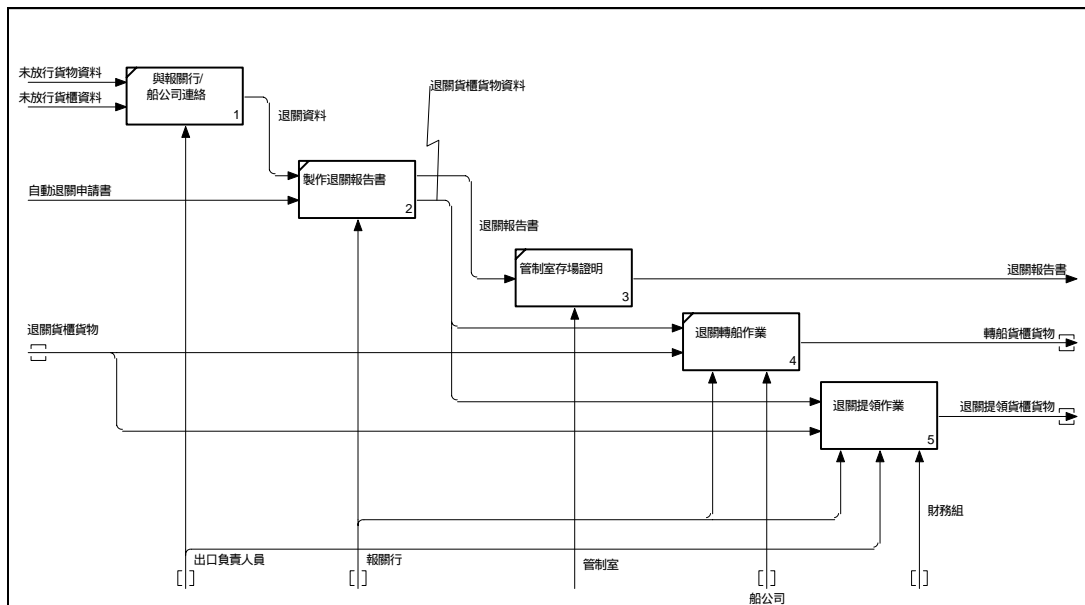

活動定義：將未放行的貨櫃(物)退關處理流程。

NODE : A14 TITLE : 出口貨櫃放行 出站作業

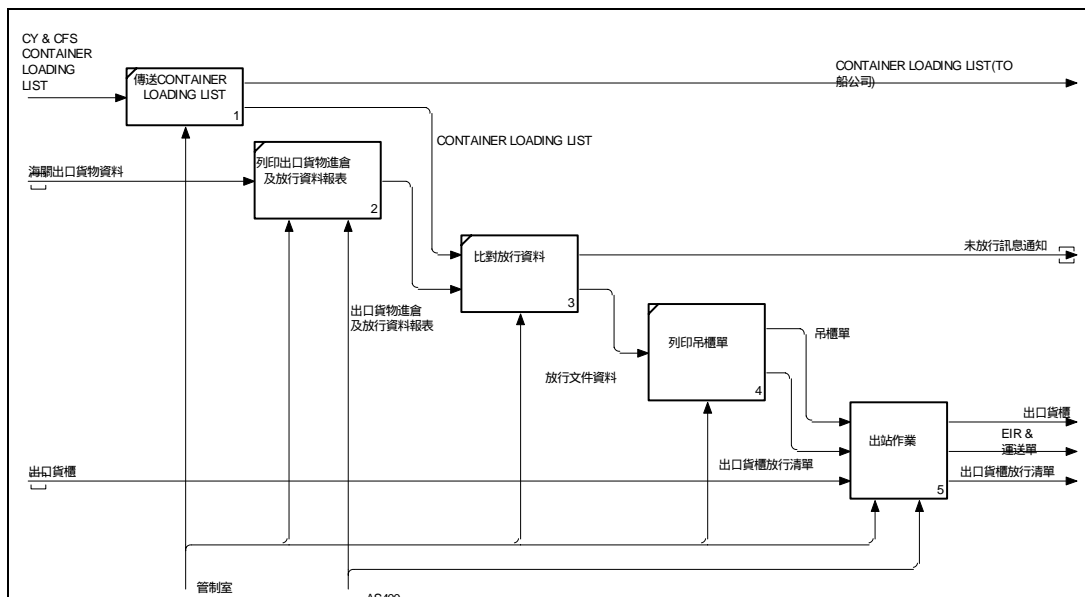

活動定義：將放行的貨櫃(物)拖掉出站到船邊裝船前流程。

NODE : A115 TITLE : 貨物裝櫃

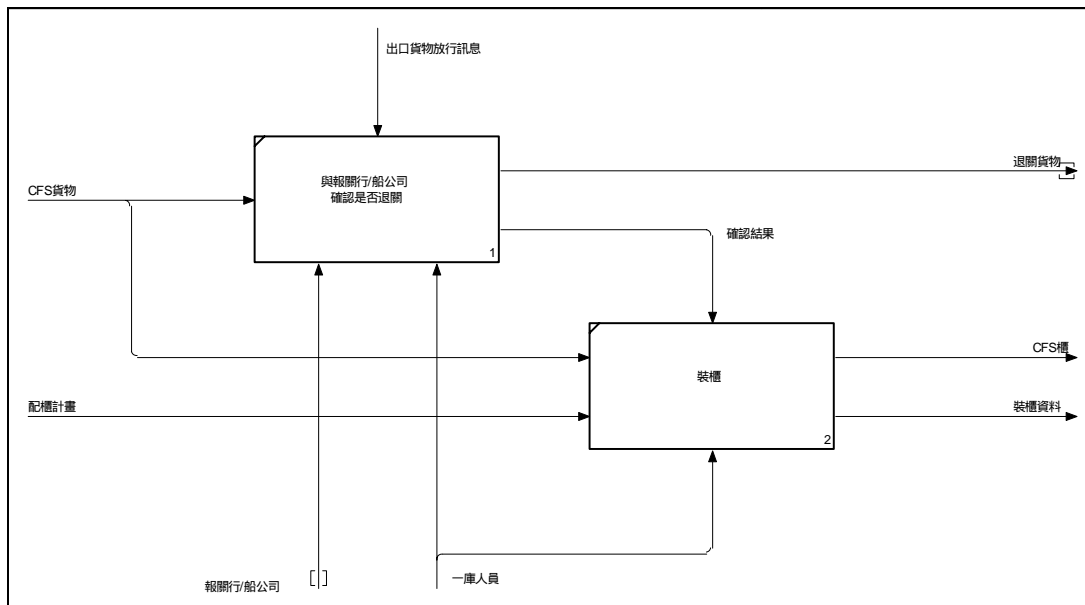

活動定義：CFS 貨物裝櫃流程。

NODE : A135 TITLE : 退關提領作業

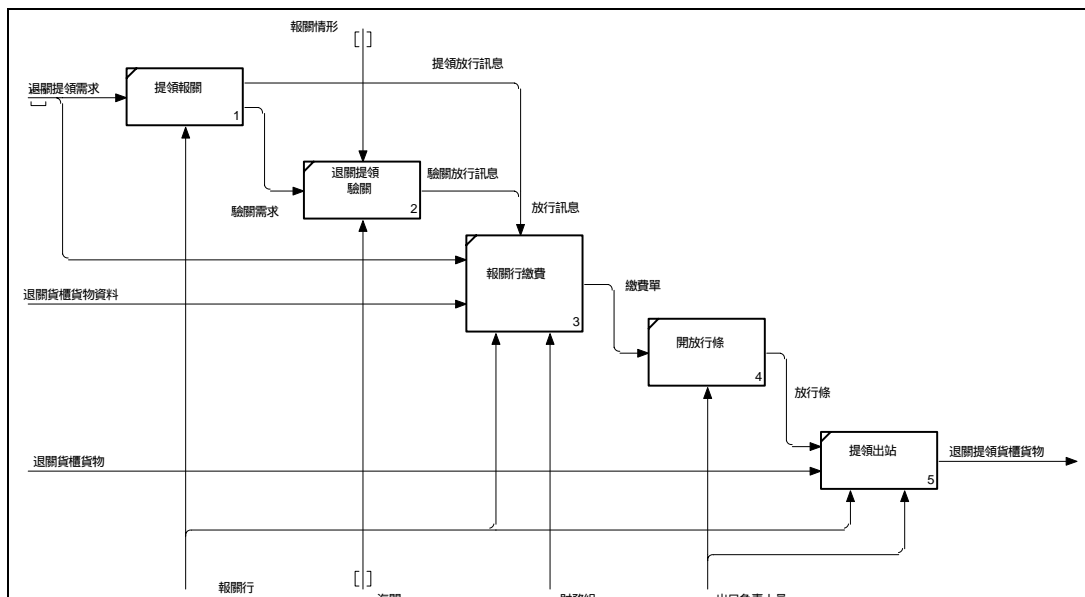

活動定義：未放行貨櫃(物)退關提領流程。

NODE : A-0 TITLE : 個案公司船邊進口作業

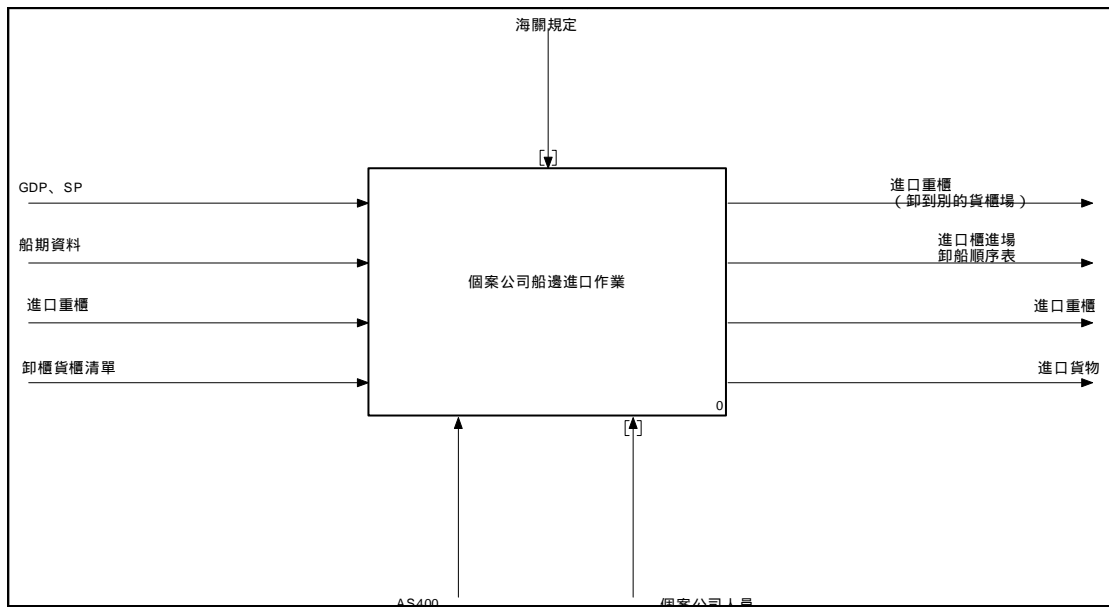

活動定義：

從進口貨櫃卸櫃到進站的船邊進口作業流程。

NODE : A0 TITLE : 個案公司船邊進口作業

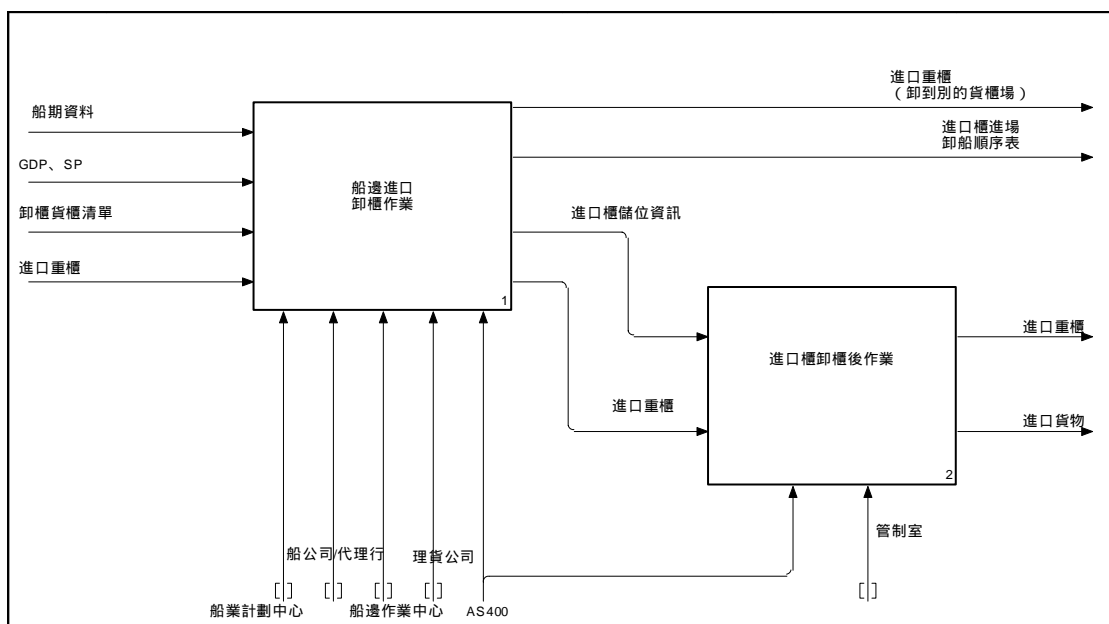

活動定義：

從進口貨櫃卸櫃到進站的船邊進口作業流程，包括船邊進口卸櫃作業跟卸櫃後作業。

NODE : A1 TITLE : 船邊進口 卸櫃作業

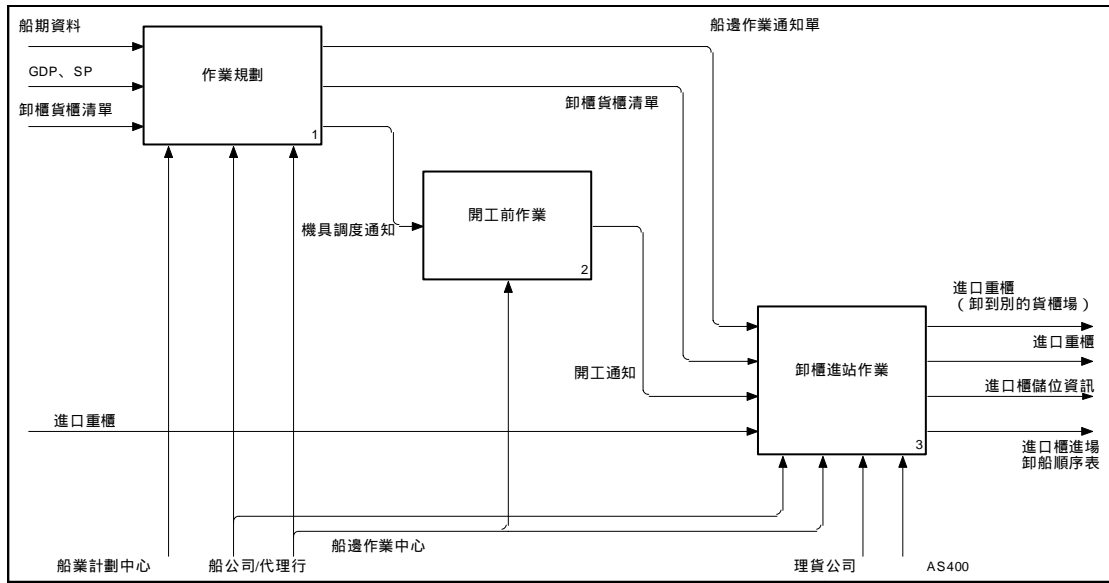

活動定義：進口貨櫃船邊卸櫃作業流程，包括了作業規劃、開工前作業及卸櫃進站作業三個活動。

NODE : A2 TITLE : 進口櫃卸櫃後作業

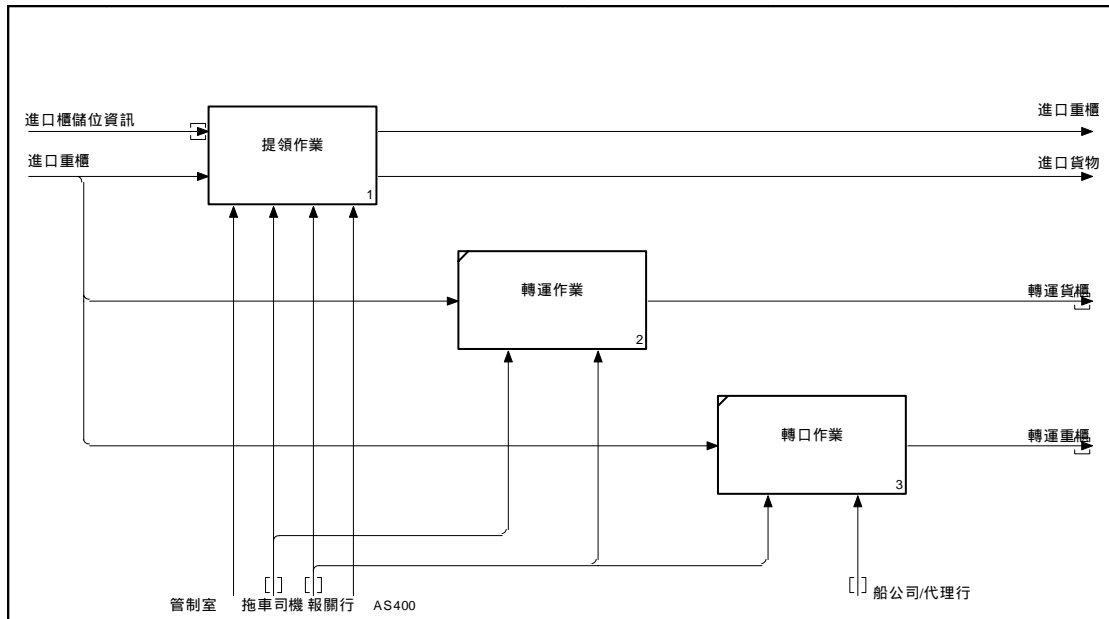

活動定義：進口貨櫃卸櫃後作業流程，包括了提領出站、轉運作業及轉口作業三個活動。





**NODE : A13 TITLE : 卸櫃進站作業**

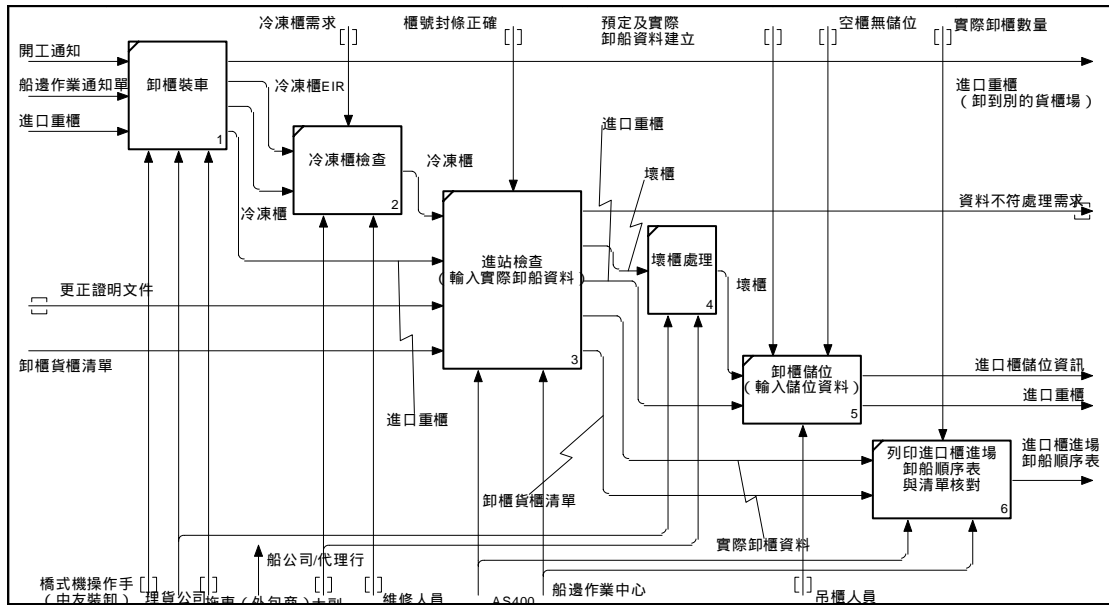

**活動定義：在確認準備工作均完成後，開始進行卸櫃進站作業。**

**NODE : A21 TITLE : 提領作業**

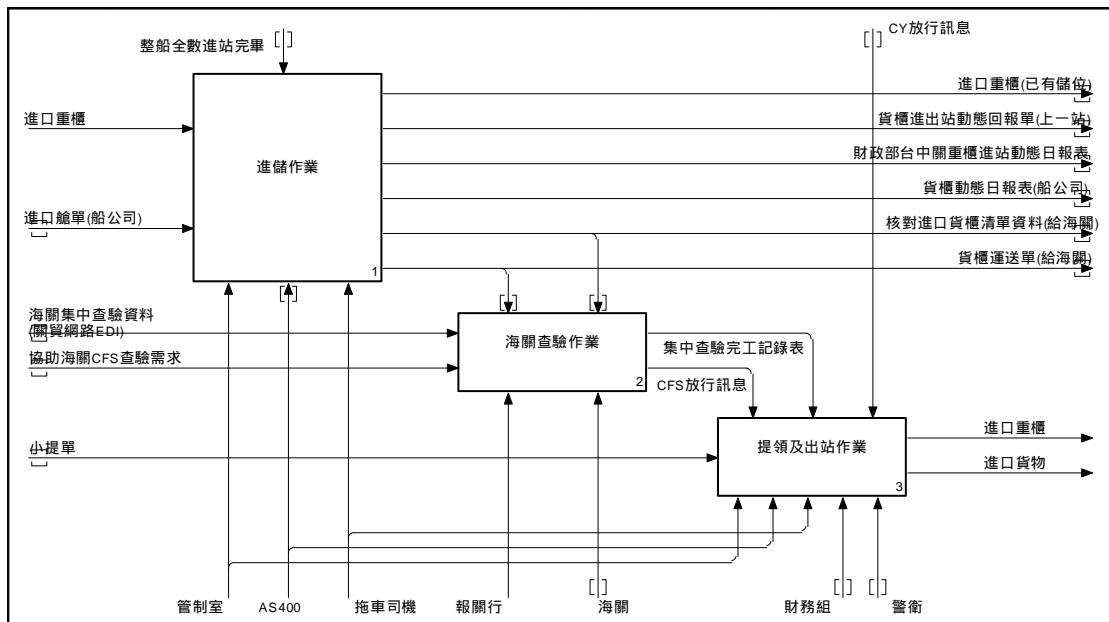

**活動定義：進口貨櫃卸櫃後提領出站作業流程。**

NODE : A211 TITLE : 進儲作業

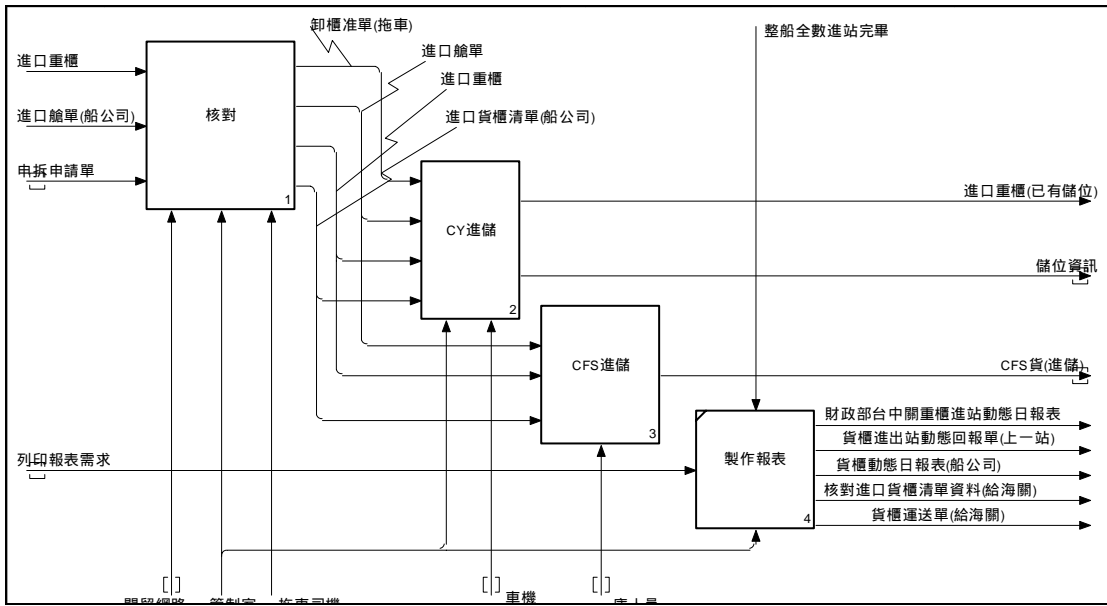

活動定義：進口貨櫃卸櫃後運送到倉庫的流程。

NODE : A212 TITLE : 海關查驗作業

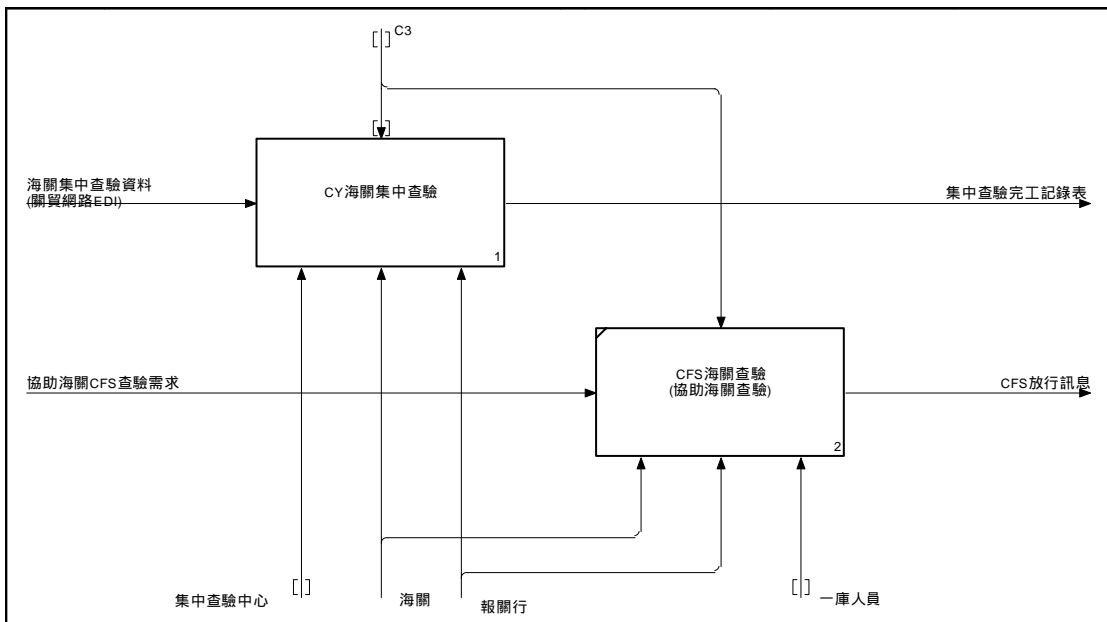

活動定義：海關查驗已進儲貨物的流程。

NODE : A213 TITLE : 提領及出站作業

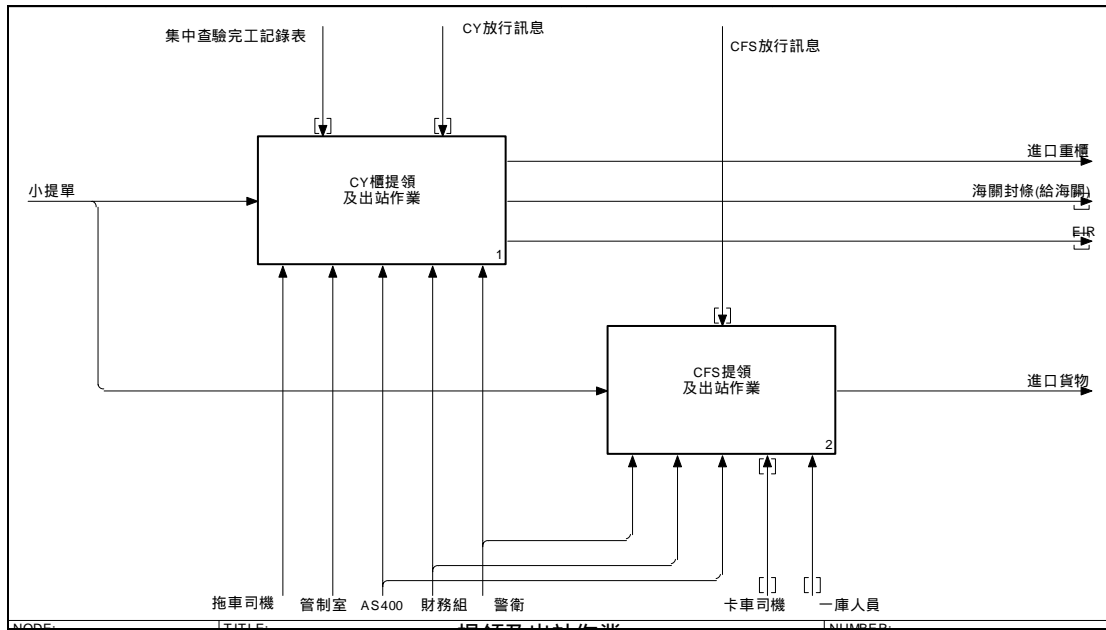

活動定義：貨主將貨物提領出站的流程。

**NODE : A-0 TITLE : 個案公司空櫃作業**

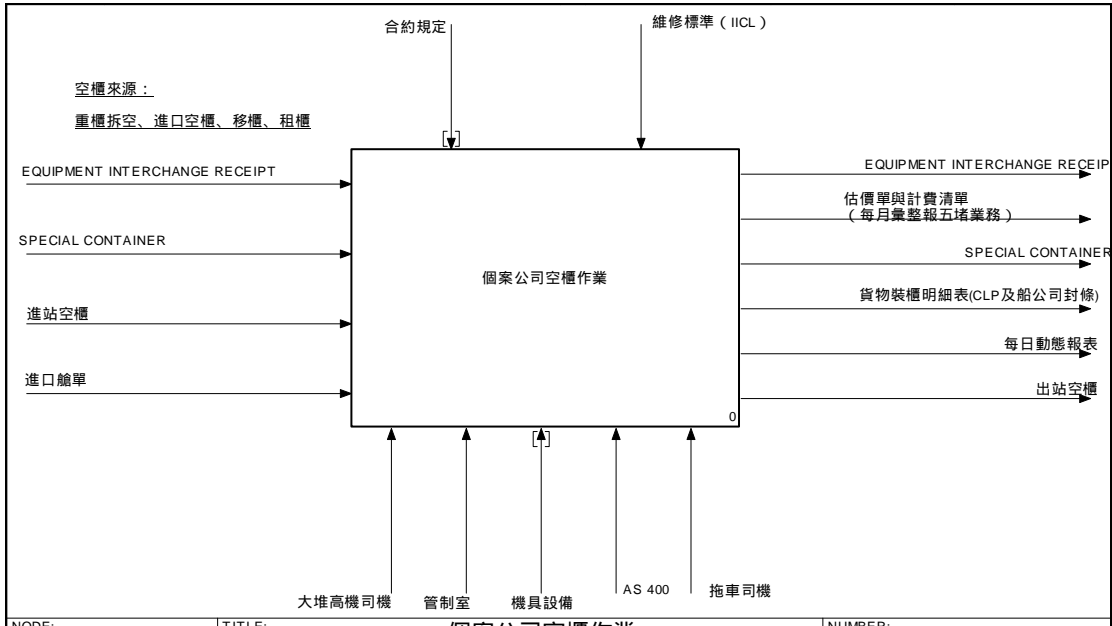

**活動定義：**  
空櫃進儲提領的管理及空櫃的維修流程。

**NODE : A0 TITLE : 個案公司空櫃作業**

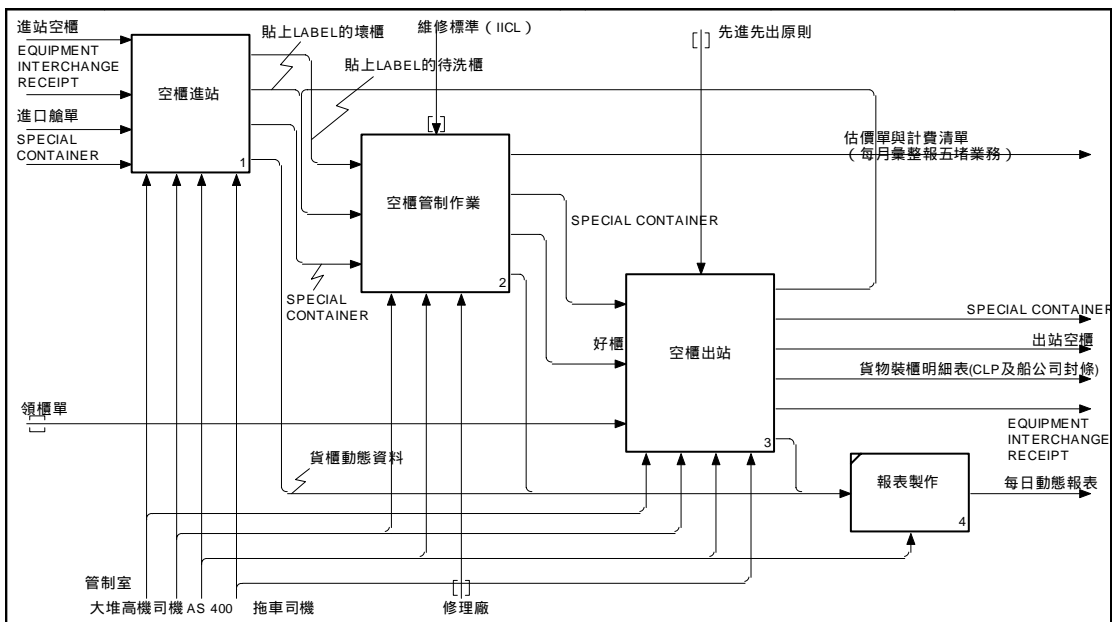

**活動定義：**  
空櫃進儲提領的管理及空櫃的維修流程，包括空櫃進站、空櫃管制、空櫃出站及報表製作。

**NODE : A1 TITLE : 空櫃進站**

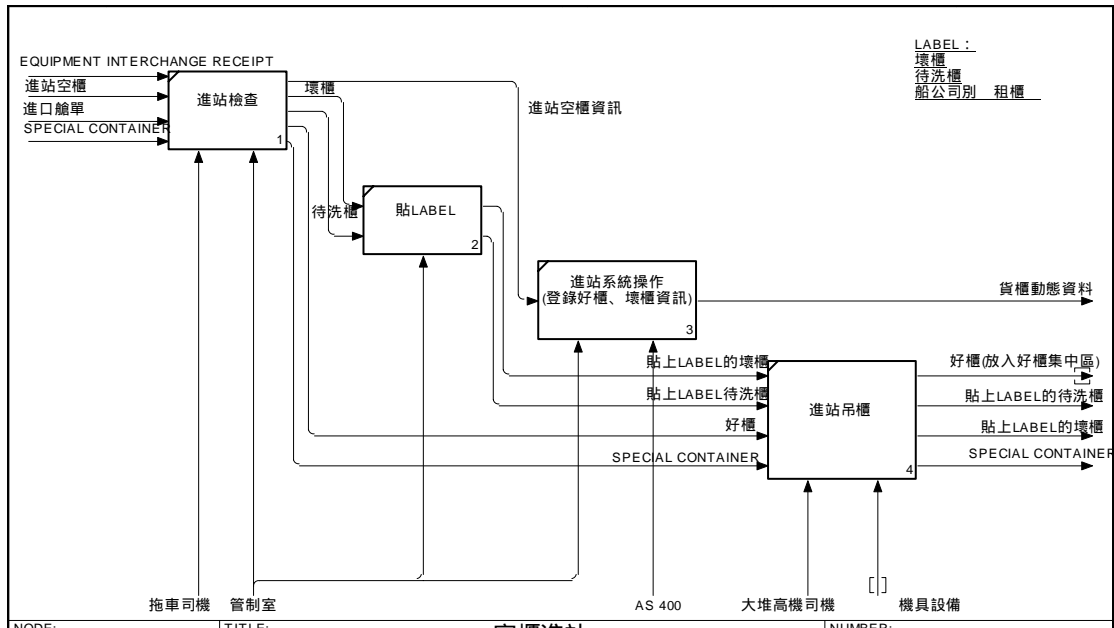

**活動定義:** 拖車司機帶著 EIR 隨著空櫃還至櫃場 (或是依據船公司規定移入櫃場), 由櫃場人員檢查接收。

**NODE : A2 TITLE : 空櫃管制作業**

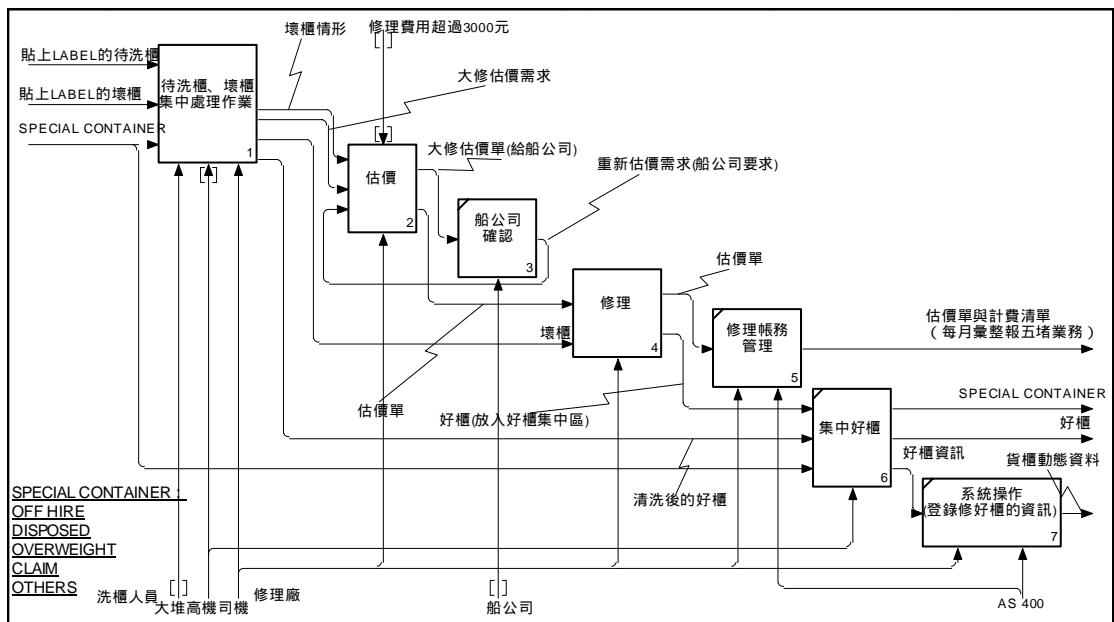

**活動定義:** 針對櫃場內的櫃子的管理, 包括各類好壞櫃的儲位、壞櫃的維修流程。

**NODE : A3 TITLE : 空櫃出站**

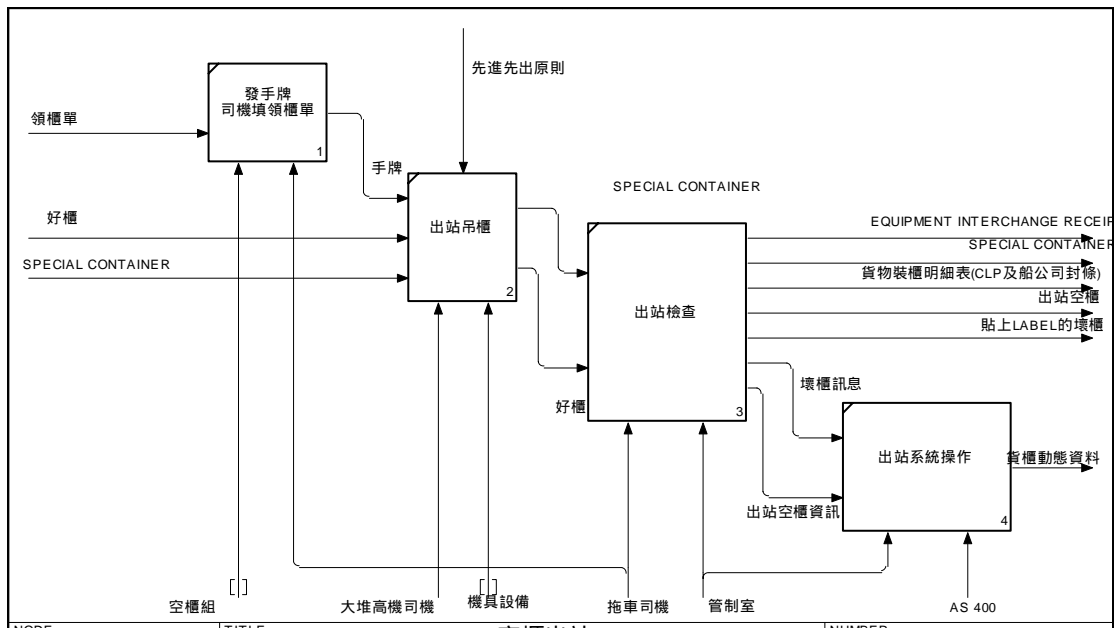

活動定義：拖車司機帶著 S/O 至櫃場，填寫領櫃單領取空櫃，由櫃場人員檢查放行出站。

**NODE : A21 TITLE : 待洗櫃、壞櫃集中處理作業**

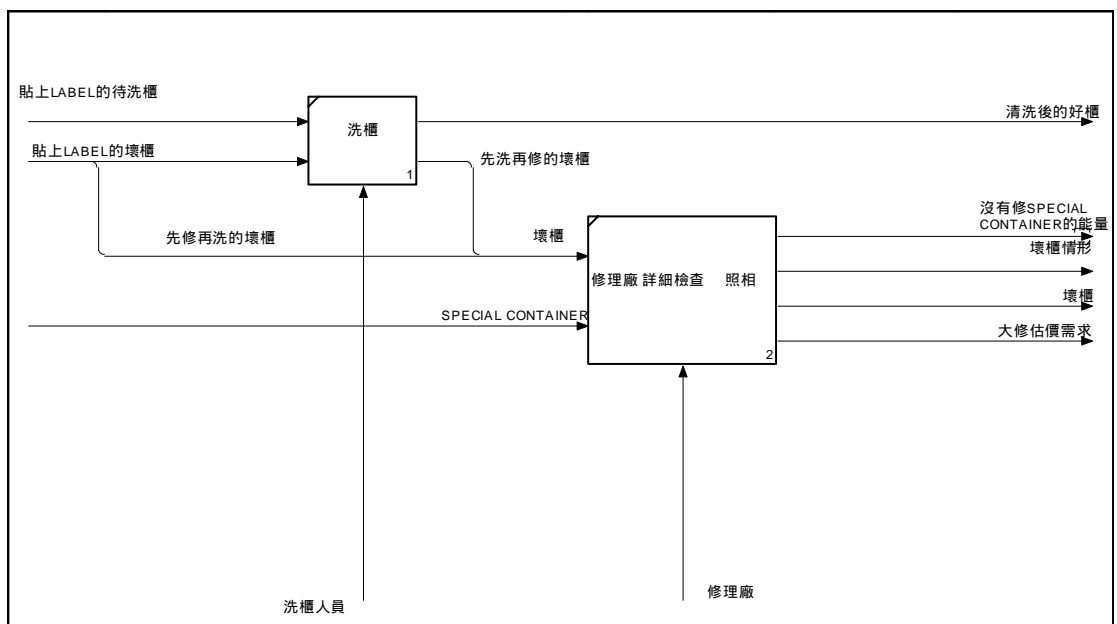

活動定義：對待洗櫃、壞櫃集中處理，包括由洗櫃人員清洗櫃子及修理廠人員進一步的詳細檢查壞櫃。

NODE : A22 TITLE : 估價

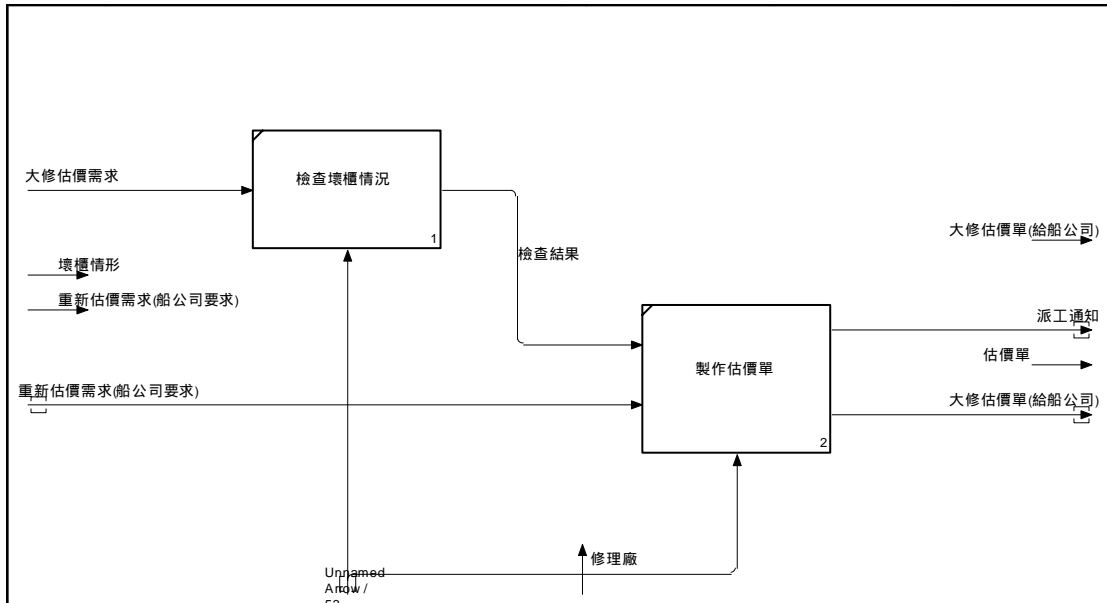

活動定義：針對壞櫃的情形進行維修費用的估價（大修要先估價，小修則先修再估價）。

NODE : A24 TITLE : 修理

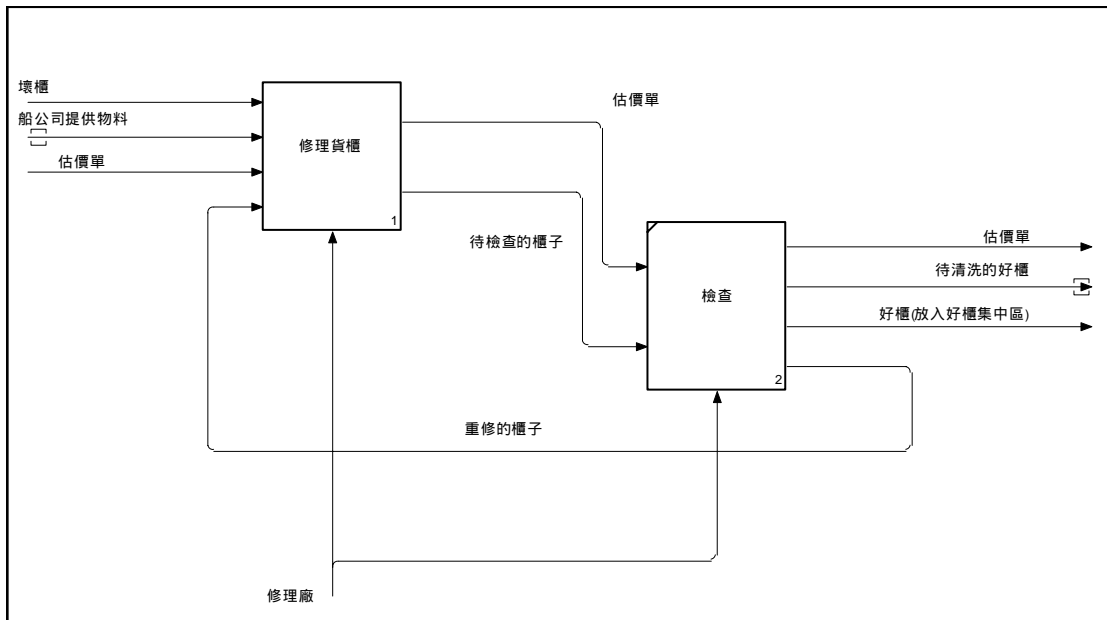

活動定義：櫃場在船公司同意修櫃後，進行修櫃。

## 附錄二：個案公司雛型系統畫面

### 新增公司策略



新增公司策略

策略名稱：

策略說明：

確定 取消 回管理畫面

功能：

新增公司策略的介面，需填入公司的策略名稱及對此策略的說明。

### 新增公司目標



新增公司目標

目標名稱：

目標說明：

所屬策略： 新增目標

構面：

確定 取消 回管理畫面

功能：

新增公司目標的介面需輸入目標名稱、目標說明，該目標是屬於哪個策略底下的目標，及該目標是屬於哪一個構面。

### 新增公司指標



新增公司指標

指標名稱：

指標說明：

所屬目標： 新增目標

測量單位： (% - \$ - Qty)

測量公式：

時間週期： 起始日期：   日

負責人：

確定 取消 回管理畫面



功能：

新增公司指標的介面需輸入指標名稱、指標說明，該指標是屬於哪個目標底下的指標，該指標的測量單位、該指標多久需輸入一次實際值及第一次的輸入時間，最後需選擇該指標的負責人。

#### 新增公司指標值

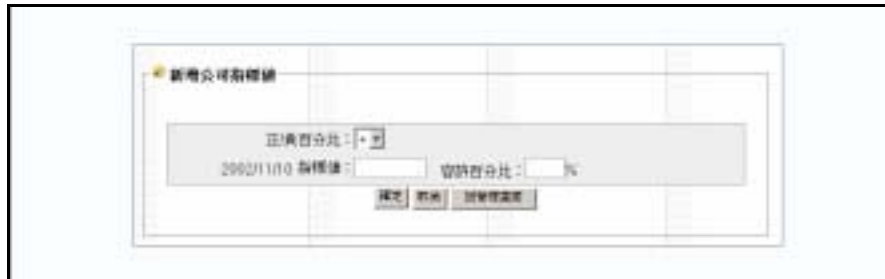

功能：

新增完前頁的資料後，會針對所選擇的不同時間週期，出現不定數量的指標值來供輸入，以及輸入該指標值所能容許的百分比。

#### 新增部門



功能：

新增部門功能需輸入部門名稱。

#### 新增部門資料



功能：

需選擇部門的主管及該部門屬於哪個部門管轄。

#### 新增部門目標-1



功能：  
先選擇新增哪一部門的目標

### 新增部門目標-2



功能：  
輸入目標名稱、目標說明、選擇該目標所屬構面及該部門目標和哪一個公司目標有關聯。

### 新增部門指標-1



功能：  
先選擇要新增哪一個部門的指標。

### 新增部門指標-2



功能：

在新增部門指標的介面需輸入指標名稱、指標說明，該指標是屬於哪個目標底下的指標，該指標的測量單位、該指標多久需輸入一次實際值及第一次的輸入時間，最後需選擇該指標的負責人。

#### 新增部門指標值



功能：

新增完前頁的資料後，會針對所選擇的不同時間週期，出現不定數量的指標值來供輸入，以及輸入該指標值所能容許的百分比。

#### 新增員工資料



功能：

新增員工資料功能需輸入員工姓名、編號、職稱、所屬部門、公司到職日及目前職務到職日。

#### 新增員工目標-1



功能：

先選擇要新增哪一位員工的目標。

#### 新增員工目標-2



功能：

接下來需輸入目標名稱、目標說明、選擇該目標所屬構面及該員工目標和哪一個部門目標有關聯。

#### 新增員工指標-1

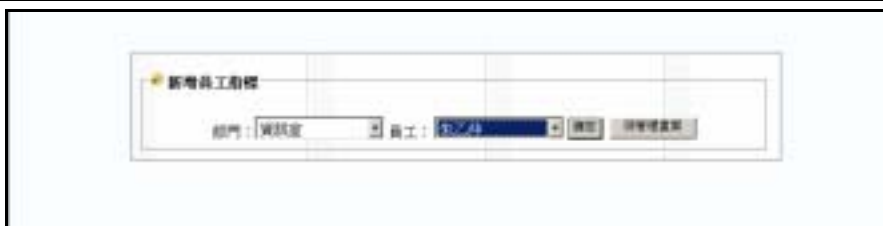

功能：

先選擇要新增哪一位員工的指標。

#### 新增員工指標-2

功能：

在新增員工指標的介面需輸入指標名稱、指標說明，該指標是屬於哪個目標底下的指標，該指標的測量單位、該指標多久需輸入一次實際值及第一次的輸入時間。

### 新增員工指標-3

功能：

新增完前頁的資料後，會針對所選擇的不同時間週期，出現不定數量的指標值來供輸入，以及輸入該指標值所能容許的百分比。

### 新增目標因果關係-1



功能：

先列出所有的公司目標，可以點選目標來新增目標的因果關係。

### 新增目標因果關係-2



功能：

接下來可以選擇影響該目標的是哪一個目標，及對它們之間的因果做說明。

### 新增指標因果關係-1



功能：

新增指標因果關係功能會先列出所有的公司指標。

### 新增指標因果關係-2



功能：

接下來可以選擇影響該指標的是哪一個指標,及對它們之間的因果做說明。